

Народни музеј у Београду
Трг Републике 1а
www.narodnimuzej.rs

Број: 754/4
Датум: 28.11.2018.

КОНКУРСНА ДОКУМЕНТАЦИЈА
ЗА ЈАВНУ НАБАВКУ ДОБАРА - КАНЦЕЛАРИЈСКИ НАМЕШТАЈ И
МОБИЛИЈАР
ПОСТУПАК ЈАВНЕ НАБАВКЕ МАЛЕ ВРЕДНОСТИ (КНМ- 8/2018)

Београд, новембар 2018. године

Предмет јавне набавке: Јавна набавка добара - канцеларијски намештај и мобилијар за потребе Народног музеја у Београду (КНМ-8/2018)

Опис предмета јавне набавке: Јавна набавка добара - канцеларијски намештај и мобилијар за потребе Народног музеја у Београду

Ознака из општег речника набавке: 39100000 - Намештај

Конкурсна документација има укупно: 79 страна

НАРУЧИЛАЦ: НАРОДНИ МУЗЕЈ У БЕОГРАДУ, Београд, Трг Републике 1а

САДРЖАЈ

КОНКУРСНЕ ДОКУМЕНТАЦИЈЕ

ЗА ЈАВНУ НАБАВКУ -КАНЦЕЛАРИЈСКИ НАМЕШТАЈ И МОБИЛИЈАР-

ред.бр.	документ	страна
1	I ОПШТИ ПОДАЦИ О ЈАВНОЈ НАБАВЦИ	страна 3
2	II ПОДАЦИ О ПРЕДМЕТУ НАБАВКЕ	страна 4
3	III ТЕХНИЧКЕ КАРАКТЕРИСТИКЕ ПРЕДМЕТА НАБАВКЕ	страна 5
4	IV УСЛОВИ ЗА УЧЕШЋЕ У ПОСТУПКУ ЈАВНЕ НАБАВКЕ ИЗ ЧЛАНА 75 И 76 ЗЈН И УПУТСТВО КАКО СЕ ДОКАЗУЈЕ ИСПУЊЕНОСТ ТИХ УСЛОВА	страна 15
5	IVa ОБРАЗАЦ ЗА ОЦЕНУ ИСПУЊЕНОСТИ УСЛОВА ПОДИЗВОЂАЧА	страна 18
6	V УПУТСТВО КАКО СЕ ДОКАЗУЈЕ ИСПУЊЕНОСТ УСЛОВА У СМISЛУ ЧЛ. 75, 76 И 77 ЗЈН	страна 19
7	VI УПУТСТВО ПОНУЂАЧИМА КАКО ДА САЧИНЕ ПОНУДУ	страна 23
8	VII ОБРАЗАЦ ПОНУДЕ	страна 32
9	VIII МОДЕЛ УГОВОРА	страна 37
10	IX ОБРАЗАЦ СТРУКТУРЕ ПОНУЂЕНЕ ЦЕНЕ са упутством	страна 45
11	X ОБРАЗАЦ ТРОШКОВА ПРИПРЕМЕ ПОНУДЕ	страна 47
12	XI ОБРАЗАЦ ИЗЈАВЕ О НЕЗАВИСНОЈ ПОНУДИ	страна 48
13	XII ОБРАЗАЦ ИЗЈАВЕ О ИСПУЊАВАЊУ УСЛОВА ИЗ ЧЛАНА 75. став 2.	страна 49
14	XIII ОБРАЗАЦ ИЗЈАВЕ О ИСПУЊАВАЊУ УСЛОВА У ПОГЛЕДУ ТЕХНИЧКОГ КАПАЦИТЕТА	страна 50
14	XIV РЕФЕРЕНТНА ЛИСТА ПОНУЂАЧА	страна 51
15	XV ПОТВРДА РЕФЕРЕНТНОГ НАРУЧИОЦА	страна 52
16	ПРИЛОГ 1	страна 53
17	ГРАФИЧКИ ПРИЛОГ СА ШЕМАМА	страна 54
18	Укупан број страна конкурсне документације:	79

I ОПШТИ ПОДАЦИ О ЈАВНОЈ НАБАВЦИ

1. Подаци о наручиоцу

Наручилац: **НАРОДНИ МУЗЕЈ У БЕОГРАДУ**

Адреса: **11000 БЕОГРАД, Трг Републике 1а**

Интернет страница: **www.narodnimuzej.rs**

2. Врста поступка јавне набавке

Предметна јавна набавка се спроводи у **поступку набавке мале вредности**, у складу са Законом и подзаконским актима којима се уређују јавне набавке, Законом о облигационим односима и прописима који регулишу предметну материју

3. Предмет јавне набавке

Предмет јавне набавке бр. **КНМ - 8/2018** је набавка добара - **КАНЦЕЛАРИЈСКИ НАМЕШТАЈ И МОБИЛИЈАР**

4. Циљ поступка

Поступак јавне набавке се спроводи ради закључења уговора о јавној набавци добара

5. Контакт:

Јасмин Паповић, дипл.правник, службеник јавне набавке

Е-mail адреса: j.papovic@narodnimuzej.rs

II ПОДАЦИ О ПРЕДМЕТУ ЈАВНЕ НАБАВКЕ

1. Предмет јавне набавке

Предмет јавне набавке бр. **КНМ-8/2018** је набавка добара – **КАНЦЕЛАРИЈСКИ НАМЕШТАЈ И МОБИЛИЈАР**

Ознака и назив из Општег речника набавке: **39100000 – Намештај**

Конкурсна документација се може преузети са Портала јавних набавки или Интернет страници Народног музеја www.narodnimuzej.rs

III - ТЕХНИЧКЕ КАРАКТЕРИСТИКЕ ПРЕДМЕТА НАБАВКЕ (СПЕЦИФИКАЦИЈА)

У поступку предметне јавне набавке, понуђач је обавезан да изради, испоручи и монтира предмет набавке, према следећим захтевима:

Предмет набавке мора бити израђен, испоручен и монтиран према техничким карактеристикама, количинама и опису, наведеним у конкурсној документацији.

Понуђач је обавезан да предмет набавке изради, испоручи и монтира стручно и квалитетно, у складу са захтевима из конкурсне документације, важећим прописима, стандардима и техничким нормативима који се односе на предметну набавку.

Спецификација за набавку канцеларијског намештаја и мобилијара за потребе Народног музеја:

1. ТЕХНИЧКИ ОПИСИ КАНЦЕЛАРИЈСКОГ НАМЕШТАЈА И МОБИЛИЈАРА

1. РАДНИ - КАНЦЕЛАРИЈСКИ СТО



Изглед стола



Челична конструкција стола, пластифицирана у бело. Претходно добро обрађени профили без видљивих варова и шавова. Конструкција се прави од кутијастих профила 30x60mm, висине 72cm, дебљина зида челичне кутије 1.5mm, везач кутија 40x20mm, дебљина зида 2mm. Конструкција стола статички дозвољава качење кућишта компјутера са леве или десне стране стола, по потреби.

Плоча стола, HPL ентеријер цомпацт FUNDERMAX, дезен 0186 FH - Margo, или одговарајући, 10mm дебљине, са белим језгром, обрађен са све четири стране, радијус R=3mm на угловима. Димензија плоче стола 74cmx154cm.

Сто је са штелујућим стопицама. Метална стопица - навој који се шрафи у ногу стола. Глава са PVC заштитном облогом.

У HPL цомпацт плочи стола постоје две рупе 8x13cm према графичком прилогу. По потреби се једна рупа затвара "поклопцем" са угравираним стилизованим знаком-логом музеја према графичком прилогу. Друга рупа служи за пролаз каблова.

Техничке карактеристике компакта за примену у ентеријеру (COMPACT INTERIOR LAMINATES, FunderMax, Austria), или одговарајући:

Композитне плоче произведене по EN 438 стандарду, направљене од слојева целулозе (папира) импрегнираног термоактивном смолом, те трајно спојених у композит комбинацијом високог притиска и температуре да би се добио хомоген и непорозан материјал који је:

нереактиван-хемијски инертан, отпоран на раствараче и хемикалије за чишћење, отпоран на ударце и гребање, двострано ојачан, декоративан, не кородира, не оксидише, стабилан, отпоран на воду, одобрен за непосредан додир са храном, отпоран на ниске и високе температуре и слабогорив, не отрован, не загађује околину, не сарци тешке метале, може се рециклирати.

Лако се одржава, идеалан за примену у ентеријерима где се захтева висок ниво хигијене, може се чистити топлом водом, паром, уобичајеним дезифенкнима и хемикалијама за

чишћење, које се и иначе користе у домаћинствима као и у болницама и јавним установама.

Фотографија - изглед, HPL ентеријер цомпацта FUNDERMAX, дезен 0186 FH - Margo, или одговарајући, у прилогу.



Узорак компакта

2. ФИОКАШ



Изглед фиокаша

Горња плоча и фронтони фиока HPL ентеријер цомпацт FUNDERMAX, дезен 0186 FH - Margo, или одговарајући, 10mm дебљине, са белим језгром, обрађен са све четири стране, радијус R=3mm на угловима.

Остале 3 видне стране фиокаша универ FUNDERMAX, дезен 0186 GA - Margo, или одговарајући, 18mm дебљине.

Корпуси фиока од универа FUNDERMAX, 0112 FH, или одговарајући, 16mm дебљине, беле боје.

Оков фиокаша квалитетан:

- Невидљиви клизачи за дрвене фиоке (делимично отварање), типа "FORTUNA", немачког произвођача "REME" или одговарајући
- Точкићи, силиконски, максималне висине 50mm са кочницом, "FOREST" или одговарајући.
- Скривена уградна ручица тип "GOLA", "FOREST" или одговарајући. Горња "L" профил, доња "U" профил. "U" ручица пластифицирана у бело као корпуси фиока, "L" профил пластифициран у RAL 3016.

3. НОСАЧ КУЋИШТА КОМПЈУТЕРА



Изглед кућишта



Носач од профила 40x20mm x 2 комада. Садржи кукe којима се качи на везаче стола и причвршћује се вијцима.
На носачима је лимено постоље дебљине 2mm на које се поставља кућиште.
Све пластифицирано у бело, као челична конструкција стола.
Са задње стране кућишта маска од компакта са угравираним стилизованим знаком - логом музеја.

4. КАНЦЕЛАРИЈСКА СТОЛИЦА



QUINTI, SEASON NET или другог произвођача одговарајућег квалитета и дизајна

Модел: Q0996 NES или одговарајући

Димензије: 68/70x86/96cm

Димензија седишта: 42x45cm

Висина седишта: 45/55cm

Тежина: 11kg

Механизам МБ са функцијом окретања око осе и подешавања висине горе-доле

База: алуминијум

Руконаслони алуминијум

Могућност уградње механизма за обарање наслона у назад, са једним, три или четири положаја

Боја мреже: бела

Гаранција произвођача: минимум 5 година

5-7. ОРМАН - ПОЛИЦЕ



5. Изглед ормана "А"



6. Изглед ормана "В"



SEMA ORMANA (sa pozicijama)

7. Изглед ормана "С"

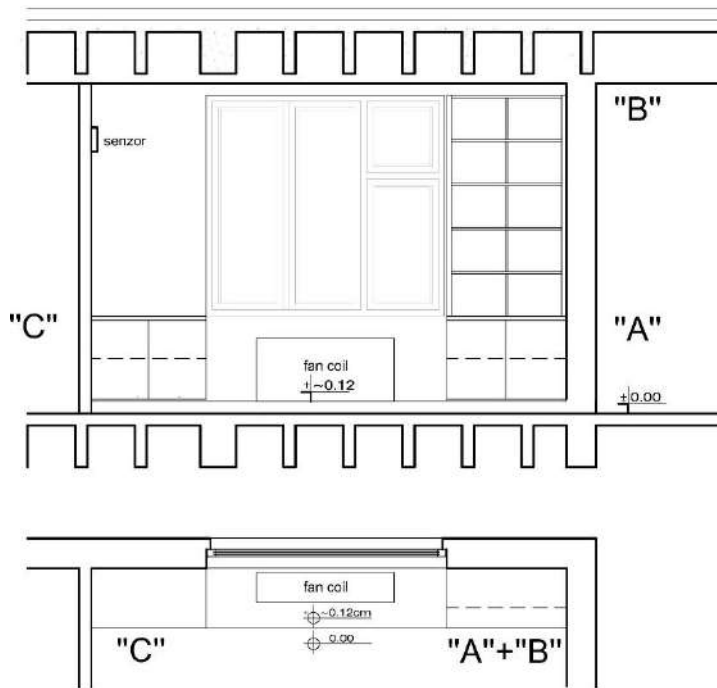

Састоји се из 3 сегмента: А, В и С

Фронтови и корпуси се раде од универа FUNDERMAX, дезен 0186 GA – Марго, или одговарајући, 18mm дебљине. Све је кантовано ABS траком 0,8mm дебљине у идентичној боји декора.

Лећа ормана се раде од белог лесонита дебљине 4mm.

Горња плоча нижих елемената (А и С) се ради од HPL ентеријер цомпацт FUNDERMAX, дезен 0186 FH - Margo, или одговарајући, 10mm дебљине, са белим језгром, обрађен са предње стране, радијус R=3mm на угловима.

Корпуси, бочне стране елемента В се раде дебљине, најмање, 36mm.

Оков:

- Штелујуће стопице у белој боји

- Шарке врата, квалитетне, равне (преклапајуће). Врата садрже успоривач. Произвођач GRASS, HETTICH или одговарајуће
- Бочне унутрашње стране перфориране, полице помичне. Једна полица фиксна, означена у графичком прилогу
- Скривена уградна ручица тип "GOLA", "L" профил. Ручица пластифицирана у бело. Ручица-профил постоји и на елементу С. Произвођач, "FOREST" или одговарајући

Напомена:

Димензије ормана-полица варирају зависно од растојања између зида и прозора, висине парапета - прозора. Неопходно је узимање тачних мера на лицу места, а пре почетка израде намештаја.

2. Квалитет, количина и опис добара:

Квалитет и детаљан опис канцеларијског намештаја и мобилијара дати су у тачки 1) овог дела конкурсне документације под називом „**Технички описи канцеларијског намештаја и мобилијара**“. Укупне количине су дате у Обрасцу структуре понуђене цене - Образац IX. Понуда мора у свему да одговара захтевима дефинисаним од стране Наручиоца. У случају да и један део понуде не буде у складу са захтевима и условима наведеним у Техничкој спецификацији понуда ће се одбити. Понуђач је обавезан да предметна добра изради, испоручи и монтира стручно и квалитетно, у складу са техничким описима и графичким прилогом из Конкурсне документације, важећим прописима, стандардима и техничким нормативима који се односе на предметна добра, као и захтевима и сугестијама наручиоца.

3. Рок израде, Рок и место испоруке предметног канцеларијског намештаја и мобилијара:

3.1 Рок израде:

Рок израде предметних добара не може бити дужи од 15 дана од дана закључења уговора.

3.2 Рок испоруке и монтаже:

Рок испоруке и монтаже не може бити дужи од 5 дана од дана пријема захтева за испоруку и монтажу, а најкасније до 31.12.2018.

3.3. Место испоруке:

Понуђач је дужан да својим возилом достави канцеларијски намештај који је предмет набавке на адресу Наручиоца (Народни музеј у Београду, Трг Републике 1а, Београд). Преузимању намештаја присуствују представник Наручиоца, као и представник изабраног понуђача.

4. Начин спровођења контроле и обезбеђивања гаранције квалитета:

Понуђач је дужан да пре набавке предметних добара обезбеди атесте од специјализоване организације регистроване за ту делатност, сертификате, каталоге и другу документацију, којом се доказује њихов квалитет, у оригиналу или овереној фотокопији,

на начин дефинисан прописима за ову област, као и да исте преда наручиоцу на сагласност за израду или набавку.

Понуђач је дужан да наручиоцу достави узорке канцеларијског стола и фиокаша, као и узорак материјала који ће се користити приликом израде свих захтеваних комада предмета набавке и да омогући наручиоцу њихово испитивање, ради давања сагласности за израду или набавку истих.

Предмет набавке мора бити квалитета који је дат у техничком опису и који осигурава пуну функционалну експлоатацију, као и да имају одговарајуће атесте.

Приликом пријема канцеларијског намештаја квалитативну и квантитативну контролу извршиће представник Наручиоца, у присуству представника изабраног понуђача, о чему се сачињава записник о квантитативном и квалитативном пријему, који обострано потписују представник Наручиоца и изабраног понуђача. Уколико се установи било какав квантитативни или квалитативни недостатак, односно неисправност, Наручилац је дужан да о томе сачини записник о рекламацији и достави га изабраном понуђачу, а изабрани понуђач се обавезује да записнички утврђене недостатке у квалитету и/или квантитету отклони најкасније у року од 5 (пет) дана од дана сачињавања записника о рекламацији. Сматра се да је примопредаја предмета набавке извршена када се, без примедби, прими од стране представника Наручиоца.

За евентуалне скривене недостатке испоручених предмета набавке, који се нису могли уочити у редовном поступку квалитативне и квантитативне контроле, Наручилац има право рекламације у уговореном гарантном року.

5. Графички прилог са шемама:

Шема траженог канцеларијског намештаја чини саставни део ове конкурсне документације и приказана је у поглављу „Графички прилог“ од 55. до 79. стране Конкурсне документације. Изабрани понуђач је дужан да достави Наручиоцу канцеларијски намештај поштујући димензије и детаље који су дати у графичком прилогу.

6. Гарантни рок:

Гарантни рок за израђене, испоручене и монтиране предмете набавке не може бити краћи од 24 месеца од дана примопредаје.

Напомена:

У случају да је потребно извршити набавку канцеларијског намештаја и мобилијара који није наведен у техничкој спецификацији, понуђач је може испоручити само на основу претходне сагласности и писменог захтева Наручиоца.

За набавку канцеларијског намештаја и мобилијара који није наведен у техничкој спецификацији, јединична цена по комаду не може бити већа од цене утврђене важећим Ценовником испоручиоца.

Датум: _____

(М.П.)

Потпис овлашћеног лица

IV - УСЛОВИ ЗА УЧЕШЋЕ У ПОСТУПКУ
ЈАВНЕ НАБАВКЕ ИЗ ЧЛАНА 75 И 76 ЗЈН

(заокружи)

а) понуђач

б) члан групе понуђача

(назив и седиште понуђача / члана групе понуђача)

При састављању понуде у потпуности смо поштовали услове наручиоца, упознати смо са свим условима наручиоца и с тим у вези прилажемо доказ који је наручилац захтевао о испуњености обавезних и додатних услова - потписану и печатирану изјаву (Образац III)

Р.бр.	Услови и Докази о испуњености услова
1	Да је понуђач регистрован код надлежног органа, односно уписан у одговарајући регистар. Доказ: Извод из регистра Агенције за привредне регистре у неовереној фотокопији;
2	Да он и његов законски заступник није осуђиван за неко од кривичних дела као члан организоване криминалне групе, да није осуђиван за кривична дела против привреде, кривична дела против животне средине, кривично дело примање или давање мита, кривично дело преваре; Доказ: правна лица: Извод из казнене евиденције, односно уверење надлежног суда и надлежне полицијске управе МУП-а, да он и његов законски заступник није осуђиван за неко од кривичних дела као члан организоване криминалне групе, да није осуђиван за кривична дела против привреде, кривична дела против животне средине, кривично дело примање или давање мита, кривично дело преваре (које не може бити старије од два месеца пре отварања понуда); предузетници и физичка лица: Извод из казнене евиденције, односно уверење надлежне полицијске управе МУП-а да није осуђиван за неко од кривичних дела као члан организоване криминалне групе, да није осуђиван за кривична дела против привреде, кривична дела против животне средине, кривично дело примање или давање мита, кривично дело преваре (које не може бити старије од два месеца пре отварања понуда);
3	Да је понуђач измирио доспеле порезе, доприносе и друге јавне дажбине у складу са прописима Републике Србије или стране државе када има седиште на њеној територији Доказ: Уверење Пореске управе Министарства финансија и привреде Републике Србије да је измирио доспеле порезе и доприносе и уверење јединице локалне самоуправе - града/општине да је измирио обавезе по основу изворних локалних јавних прихода (које не могу бити старије од два месеца пре отварања понуда);
4	Да понуђач има важећу дозволу надлежног органа за обављање делатности која је предмет јавне набавке, а таква дозвола је предвиђена посебним прописом Није предвиђена

5	<p>Понуђач је дужан да при састављању понуде изричито наведе да је поштовао обавезе које произилазе из важећих прописа о заштити на раду, запошљавању и условима рада, заштити животне средине, као и да нема забрану обављања делатности која је на снази у време подношења понуде (<i>члан 75 ст. 2 Закона</i>)</p> <p>Понуђач доказује писаном Изјавом датом под пуном материјалном и кривичном одговорношћу, у складу са чланом 75 став 2 ЗЈН - Образац XII</p>
6	<p><u>Додатни услов:</u> Неопходан финансијски капацитет –</p> <p>а) да понуђач у претходне три обрачунске године (2015, 2016. и 2017. година) није пословао са губитком;</p> <p>б) да понуђач у последњих 3 године, који претходе месецу у коме је објављен позив за подношење понуда није био у блокади</p> <p>Доказ: Правна лица: 1) Извештај о бонитету Агенције за привредне регистре (Образац БОН-ЈН), за обрачунску 2015. и 2016. годину; 2) Биланс стања и Биланс успеха, за обрачунску 2017. годину; 3) Потврда о броју дана великвидности коју издаје Народна банка Србије, која треба да обухвати захтевани период.</p> <p>Предузетници: ПДВ обвезник, предузетник који води пословне књиге по систему простог/двојног књиговодства: 1) Биланс успеха и Порески биланс и Пореска пријава за утврђивање пореза на доходак грађана на приход од самосталних делатности; издати од стране надлежног пореског органа на чијој територији је регистровано обављање делатности; 2) Потврда о броју дана великвидности коју издаје Народна банке Србије, која треба да обухвати захтевани период</p>
7	<p><u>Додатни услов:</u> Да понуђач располаже неопходним пословним капацитетом:</p> <p>а) кумулативни пословни приход за три године, и то за 2015, 2016 и 2017. годину у износу од најмање 3.000.000,00 динара без урачунатог ПДВ</p> <p>б) Референтна листа испоручених добара и то канцеларијског намештаја и мобилијара, а који одговарају предмету јавне набавке. Понуђач мора да има најмање 3 (три) реализована уговора за последњи период који није дужи од 3 (три) године и то 2015, 2016, и 2017. годину.</p> <p>Пословни капацитет – Доказ: <i>Копије Извода из биланса стања</i> за претходне три године (2015, 2016 и 2017. година) и <i>Копије Извештаја о бонитету</i> издат од надлежног органа. Наручилац задржава право да у тренутку избора понуђача затражи оригинална документа на увид</p> <p>Референтна листа испоручених добара Доказ: <i>Списак закључених уговора (Таб. Т-1 у прилогу)</i> са приложеним фотокопијама закључених уговора (не старије од три године односно за период 2015, 2016, 2017. године) Фотокопије закључених уговора који говоре о испоруци добара морају бити потписани и печатирани од стране Понуђача. У случају да Наручилац то захтева Понуђач је дужан да достави на увид и оригинал сваког од приложених уговора и који говоре о извршењу уговора;</p> <p>Доказ 2: Потврда референтног наручиоца (<i>Таб. Т-2 у прилогу</i>)</p> <p>Важећи сертификат система менаџмента квалитетом који је усаглашен са захтевима стандарда:</p>

	ISO 9001 (системи менаџмента квалитетом) Доказ : сертификат за менаџмент квалитетом ISO 9001; - фотокопија сертификата.
8	<u>Додатни услов:</u> Да понуђач располаже довољним техничким капацитетом: - неопходне машине и алате за сечење, обраду и друге технолошке процесе у изради предмета набавке - једним возилом неопходним за доставу добара из предметне набавке Доказ 1: изјава о испуњавању услова у погледу техничког капацитета,Образац О-13 Доказ 2: фотокопија доказа о основу располагања доставним возилом (саобраћајна дозвола, уговор, и др)
9	<u>Додатни услов:</u> Да понуђач располаже довољним кадровским капацитетом, односно најмање 5 (пет) стално запослена лица која су у радном односу код понуђача или у другом облику радног ангажовања (уговор о делу, уговор о обављању привремених и повремених послова) који су одговорни за реализацију предметне јавне набавке; Доказ: фотокопије МА образаца Фонда ПИО за запослене (за сваког радника појединачно) из кога се види да је радник пријављен на пензијско и инвалидско осигурање са фотокопијама уговора о раду, или уговор о делу, уговор о обављању привремених и повремених послова и др;

Ако понуђач подноси понуду са подизвођачем, Понуђач је дужан да за подизвођача/е достави доказ о испуњености услова из члана 75 ст. 1 тач. 1) до 4). Додатне услове из члана 76. Понуђач је дужан да испуни самостално у складу са чланом 80 ст. 5. Понуђач је дужан да за подизвођаче достави доказ о испуњености услова из члана 75 ст. 1 тач 5) за део набавке који ће извршити преко подизвођача, у складу са чланом 80 ст. 5 Закона.

Ако је за извршење дела јавне набавке чија вредност не прелази 10% од укупне вредности јавне набавке потребно испунити обавезан услов из члана 75 ст. 1 тач. 5) понуђач може доказати и испуњеност тог услова преко подизвођача којем је поверио извршење тог дела набавке, у складу са чланом 80 ст. 6 Закона.

Ако група понуђача подноси заједничку понуду, сваки понуђач из групе понуђача мора да испуни обавезне услове из члана 75. став 1 тачка 1) до 4) Закона, а додатне услове из члана 76. испуњавају заједно, у складу са чланом 81. ст. 2.

Услов из члана 75. став 1 тач. 5) дужан је да испуни понуђач из групе понуђача којем је поверено извршење дела набавке за који је неопходна испуњеност тог услова, у складу са чланом 81. став 3) Закона.

Саставни део заједничке понуде је споразум којим се понуђачи из групе међусобно и према наручиоцу обавезују на извршење јавне набавке, а који, сходно члану 81 ст. 4, садржи:

- податке о члану групе који ће бити носилац посла односно који ће поднети понуду и
- опис послова сваког од понуђача из групе понуђача у извршењу уговора.

(М.П.)

Потпис овлашћеног лица

**IVa - ОБРАЗАЦ ЗА ОЦЕНУ
ИСПУЊЕНОСТИ УСЛОВА ПОДИЗВОЂАЧА**

(назив и седиште подизвођача)	
Р.бр.	Услови и Докази о испуњености услова
1	<p>Да је понуђач регистрован код надлежног органа, односно уписан у одговарајући регистар. Доказ: Извод из регистра Агенције за привредне регистре у неовереној фотокопији;</p>
2	<p>Да он и његов законски заступник није осуђиван за неко од кривичних дела као члан организоване криминалне групе, да није осуђиван за кривична дела против привреде, кривична дела против животне средине, кривично дело примање или давање мита, кривично дело преваре; Доказ: правна лица: Извод из казнене евиденције, односно уверење надлежног суда и надлежне полицијске управе МУП-а, да он и његов законски заступник није осуђиван за неко од кривичних дела као члан организоване криминалне групе, да није осуђиван за кривична дела против привреде, кривична дела против животне средине, кривично дело примање или давање мита, кривично дело преваре (које не може бити старије од два месеца пре отварања понуда); предузетници и физичка лица: Извод из казнене евиденције, односно уверење надлежне полицијске управе МУП-а да није осуђиван за неко од кривичних дела као члан организоване криминалне групе, да није осуђиван за кривична дела против привреде, кривична дела против животне средине, кривично дело примање или давање мита, кривично дело преваре (које не може бити старије од два месеца пре отварања понуда);</p>
3	<p>Да је понуђач измирио доспеле порезе, доприносе и друге јавне дажбине у складу са прописима Републике Србије или стране државе када има седиште на њеној територији Доказ: <u>Уверење Пореске управе</u> Министарства финансија и привреде Републике Србије да је измирио доспеле порезе и доприносе и <u>уверење јединице локалне самоуправе</u> - града/општине да је измирио обавезе по основу изворних локалних јавних прихода (које не могу бити старије од два месеца пре отварања понуда);</p>
4	<p>Да понуђач има важећу дозволу надлежног органа за обављање делатности која је предмет јавне набавке, а таква дозвола је предвиђена посебним прописом Није предвиђена</p>
5	<p>Понуђач је дужан да при састављању понуде изричито наведе да је поштовао обавезе које произилазе из важећих прописа о заштити на раду, запошљавању и условима рада, заштити животне средине, као и да нема забрану обављања делатности која је на снази у време подношења понуде (<i>члан 75 ст. 2 Закона</i>) Понуђач доказује писаном Изјавом датом под пуном материјалном и кривичном одговорношћу, у складу са чланом 75 став 2 ЗЈН - Образац XII</p>

(М.П.)

Потпис овлашћеног лица

V - УПУТСТВО КАКО СЕ ДОКАЗУЈЕ ИСПУЊЕНОСТ УСЛОВА У СМISЛУ ЧЛАНОВА 75, 76 И 77 ЗЈН

Обавезни услови за учешће у поступку јавне набавке одређени чланом 75 став 1 Закона о јавним набавкама и додатни услови одређени чланом 76 став 2 Закона

Право учешћа имају сви заинтересовани понуђачи који испуњавају обавезне услове према члану 75 став 1 Закона о јавним набавкама, односно:

1. Да је понуђач регистрован код надлежног органа, односно уписан у одговарајући регистар;

2. Да он и његов законски заступник није осуђиван за неко од кривичних дела као члан организоване криминалне групе, да није осуђиван за кривична дела против привреде, кривична дела против животне средине, кривично дело примање или давање мита, кривично дело преваре;

3. Да је за текућу годину измирио доспеле порезе, доприносе и друге јавне дажбине у складу са прописима Републике Србије или стране државе када има седиште на њеној територији;

4. Да има важећу дозволу надлежног органа за обављање делатности која је предмет јавне набавке, а таква дозвола је предвиђена посебним прописом;

5. да при састављању понуде изричито наведе да је поштовао обавезе које произилазе из важећих прописа о заштити на раду, запошљавању и условима рада, заштити животне средине, као и да нема забрану обављања делатности која је на снази у време подношења понуде (члан 75 ст. 2 Закона)

Додатни услови:

6. Да располаже неопходним финансијским и пословним капацитетом;

Неопходан финансијски капацитет:

а) да понуђач у претходне три обрачунске године (2015, 2016. и 2017. година) није пословао са губитком;

б) да понуђач у последњих 3 године, који претходе месецу у коме је објављен позив за подношење понуда није био у блокади

Да понуђач располаже неопходним пословним капацитетом:

Неопходан пословни капацитет:

а) кумулативни пословни приход за три године, и то за **2015, 2016. и 2017.** годину у износу од најмање **3.000.000,00 динара** без урачунатог ПДВ

б) Референтна листа испоручених добара и то канцеларијског намештаја и мобилијара, а који одговарају предмету јавне набавке. Понуђач мора да има најмање **3 (три)** реализована уговора за последњи период који није дужи од **3 (три) године и то 2015, 2016, и 2017. годину.**

в) Важећи сертификат система менаџмента квалитетом који је усаглашен са захтевима стандарда:

- ISO 9001 (системи менаџмента квалитетом),

7. Да располаже довољним техничким и кадровским капацитетом;

Довољан технички капацитет:

- неопходне машине и алате за сечење, обраду и друге технолошке процесе у изради предмета набавке

-располаже једним возилом неопходним за доставу добара из предметне набавке

Довољан кадровски капацитет:

- најмање пет стално запослених радника, који су одговорни за реализацију предметне јавне набавке

Упутство како се доказује испуњеност услова из члана 75 и 76 Закона

Понуђач је дужан да уз понуду достави доказе (члан 77 ЗЈН) да испуњава услове прописане чланом 75 и 76 ЗЈН и то:

а. Извод из регистра Агенције за привредне регистре у неовереној фотокопији;

б. правна лица: Извод из казнене евиденције, односно уверење надлежног суда и надлежне полицијске управе МУП-а, да он и његов законски заступник није осуђиван за неко од кривичних дела као члан организоване криминалне групе, да није осуђиван за кривична дела против привреде, кривична дела против животне средине, кривично дело примање или давање мита, кривично дело преваре (које не може бити старије од два месеца пре отварања понуда);

предузетници и физичка лица: Извод из казнене евиденције, односно уверење надлежне полицијске управе МУП-а да није осуђиван за неко од кривичних дела као члан организоване криминалне групе, да није осуђиван за кривична дела против привреде, кривична дела против животне средине, кривично дело примање или давање мита, кривично дело преваре (које не може бити старије од два месеца пре отварања понуда);

в. Уверење Пореске управе Министарства финансија и привреде Републике Србије да је измирио доспеле порезе и доприносе и уверење јединице локалне самоуправе - града/општине да је измирио обавезе по основу изворних локалних јавних прихода (које не могу бити старије од два месеца пре отварања понуда);

д. Понуђач је дужан да при састављању понуде изричито наведе да је поштовао обавезе које произилазе из важећих прописа о заштити на раду, запошљавању и условима рада, заштити животне средине, као и да нема забрану обављања делатности која је на снази у време подношења понуде (члан 75 ст. 2 Закона).

Понуђач доказује писаном Изјавом датом под пуном материјалном и кривичном одговорношћу, у складу са чланом 75 став 2 ЗЈН - Образац XII

ИСПУЊЕНОСТ ДОДАТНИХ УСЛОВА:

▪ Испуњеност додатних услова располагања неопходног финансијског и пословног капацитета, као и довољних техничких и кадровских капацитета, понуђач доказује на следећи начин:

Неопходан финансијски капацитет:

а) да понуђач у претходне три обрачунске године (2015, 2016. и 2017. година) није пословао са губитком;

б) да понуђач у последњих 3 године, који претходе месецу у коме је објављен позив за подношење понуда није био у блокади

Докази за правна лица: **1)** Извештај о бонитету Агенције за привредне регистре (Образац БОН-ЈН), за обрачунску 2015. и 2016. годину; **2)** Биланс стања и Биланс успеха, за обрачунску 2017. годину; **3)** Потврда о броју дана великвидности коју издаје Народна банка Србије, која треба да обухвати захтевани период.

Докази за Предузетнике: ПДВ обвезник, предузетник који води пословне књиге по систему простог/двојног књиговодства: **1)** Биланс успеха и Порески биланс и Пореска пријава за утврђивање пореза на доходак грађана на приход од самосталних делатности; издати од стране надлежног пореског органа на чијој територији је регистровано обављање делатности; **2)** Потврда о броју дана великвидности коју издаје Народна банке Србије, која треба да обухвати захтевани период

Пословни капацитет – Доказ: Копије Извода из биланса стања за претходне три године (2015, 2016 и 2017 година) и Копије Извештаја о бонитету издат од надлежног органа. Наручилац задржава право да у тренутку избора понуђача затражи оригинална документа на увид

Референтна листа испоручених добара

Доказ: Списак закључених уговора (Таб. Т-1 у прилогу) са приложеним фотокопијама закључених уговора (не старије од три године односно за период 2015, 2016, 2017. године) Фотокопије закључених уговора који говоре о испоруци добара морају бити потписани и печатирани од стране Понуђача. У случају да Наручилац то захтева Понуђач је дужан да достави на увид и оригинал сваког од приложених уговора и који говоре о извршењу уговора;

Доказ 2: Потврда референтног наручиоца (Таб. Т-2 у прилогу)

Доказ 3: сертификат за менаџмент квалитетом ISO 9001; – фотокопија сертификата.

Да располаже довољним техничким и кадровским капацитетом

Довољан технички капацитет:

- неопходне машине и алате за сечење, обраду и друге технолошке процесе у изради предмета набавке

-располаже једним возилом неопходним за доставу добара из предметне набавке

Доказ 1: Изјава о испуњавању услова у погледу техничког капацитета дата под пуном материјалном и кривичном одговорношћу

Доказ 2: фотокопија доказа о основу располагања доставним возилом (саобраћајна дозвола, уговор, и др)

Довољан кадровски капацитет:

Да понуђач располаже довољним кадровским капацитетом, односно најмање 5 (пет) стално запослена лица која су у радном односу код понуђача или у другом облику радног

ангажовања (уговор о делу, уговор о обављању привремених и повремених послова) који су одговорни за реализацију предметне јавне набавке;

Доказ: фотокопије МА образаца Фонда ПИО за запослене (за сваког радника појединачно) из кога се види да је радник пријављен на пензијско и инвалидско осигурање са фотокопијама уговора о раду, или уговор о делу, уговор о обављању привремених и повремених послова и др;

Напомена:

-Наручилац може захтевати, пре доношења одлуке о додели уговора, да понуђач чија је понуда на основу извештаја комисије за јавну набавку оцењена као најповољнија достави на увид доказе (оригинале или оверене фотокопије). Рок за достављање је 5 дана од дана достављања захтева;

- Понуђач није дужан да доставља доказе који су јавно доступни на интернет страницама надлежних органа (докази за обавезне услове 1-4), ако је у својој понуди навео интернет страницу на којој су тражени подаци јавно доступни;

VI - УПУТСТВО ПОНУЂАЧИМА КАКО ДА САЧИНЕ ПОНУДУ

1. УВОДНЕ НАПОМЕНЕ

Пре предаје своје понуде понуђачи обавезно треба да прегледају целокупну конкурсну документацију ради утврђивања њене исправности. Практично ово значи пажљиво проучавање сваког става, сваког појединачног документа, као и свега другог потребног за извршење уговора из предметне конкурсне документације.

Подношењем понуде сматра се да је понуђач у потпуности прихватио комплетну конкурсну документацију.

Понуда мора бити јасна, недвосмислена, читко откуцана или попуњена штампаним словима, оверена печатом и потписом овлашћене особе. Није дозвољено попуњавање графитном оловком, пенкалом, фломастером или црвеном оловком, свако бељење или подебљавање бројева мора се парафирати и оверити од стране понуђача.

Понуђач мора да све обрасце и изјаве које је добио као део конкурсне документације попуни **читко-штампаним словима**, да их потпише одговорно лице и овери печатом.

Модел Уговора мора бити попуњен, потписан од стране овлашћеног понуђача и оверен печатом. Све странице уговора морају бити парафиране (доњи десни угао) и оверене печатом.

Образац П-1 је потребно да се попуни хемијском оловком-**не црвеном** и налепи на коверат или пакет у коме се понуда доставља.

2. ЈЕЗИК

Понуда и остала пратећа документација која се односи на понуду мора бити написана на српском језику. Уколико се докази достављају на страном језику, исти морају бити преведени на српски језик и оверени од стране судског тумача.

Поступак отварања понуда водиће се на српском језику.

3. НАЧИН НА КОЈИ ПОНУДА МОРА ДА БУДЕ САЧИЊЕНА

Понуђач понуду подноси непосредно или путем поште у затвореној коверти или кутији, затворену на начин да се приликом отварања понуда може са сигурношћу утврдити да се први пут отвара.

На полеђини коверте или на кутији навести назив и адресу понуђача.

У случају да понуду подноси група понуђача, на коверти је потребно назначити да се ради о групи понуђача и навести називе и адресу свих учесника у заједничкој понуди.

На предњој страни коверте или кутије мора бити налепљен попуњен **Образац пријаве** (прилог П-1).

Понуда се сматра благовременом уколико је примљена од стране наручиоца до **15⁰⁰ часова**.

Рок за предају понуде износи **8 (осам)** календарских дана **односно до 06.12.2018.** године и почиње да тече првог наредног дана (*члан 95 Закона*) од дана објављивања позива за подношење понуда на Порталу јавних набавки. Почетак и ток рокова не спречавају недеља и дани државних празника. Ако последњи дан рока пада у недељу или на дан државног празника, или у неки други дан када наручилац не ради, рок истиче првог наредног радног дана (нпр уколико последњи дан рока за подношење понуда пада у суботу, када наручилац не ради, рок у тој ситуацији истиче првог наредног радног дана, односно у понедељак, уколико понедељак није нерадан дан - нпр државни празник).

Понуђач се сам стара да његова понуда буде послата тако да стигне до датума и часа одређеног у позиву. Било какво закашњење не узима се у разматрање, без обзира на разлоге кашњења.

Понуђач може своју понуду предати преко овлашћеног представника.

Наручилац ће, по пријему одређене понуде, ако је примљена поштом, на коверти, односно кутији у којој се понуда налази, обележити време пријема и евидентирати број и датум понуде према редоследу приспећа. Уколико је понуда достављена непосредно, Наручилац ће понуђачу предати потврду пријема понуде. У потврди о пријему Наручилац ће навести датум и сат пријема понуде.

Сви поднети документи морају бити повезани траком (јемствеником) у целини и запечаћени тако да се не могу накнадно убацивати, одстрањивати или замењивати појединачни листови, односно прилози, а да се видно не оштете листови односно печат.

У случају да документација није поднета на тражени начин, понуда неће бити разматрана и биће враћена понуђачу.

4. ОДБИЈАЊЕ ПОНУДЕ - НЕГАТИВНЕ РЕФЕРЕНЦЕ

Наручилац ће одбити понуду уколико поседује доказ да је понуђач у претходне три године пре објављивања позива за подношење понуда у поступку јавне набавке:

- поступао супротно забрани из члана 23 и 25 закона
- учинио повреду конкуренције
- достави неистините податке у понуди или без оправданих разлога одбио да закључи уговор о јавној набавци, након што му је уговор додељен
- одбио да достави доказе и средства обезбеђења на шта се у понуди обавезао.

Наручилац може одбити понуду уколико поседује доказ који потврђује да понуђач није испуњавао своје обавезе по раније закљученим уговорима о јавним набавкама који су се односили на исти предмет набавке, за период од претходне три године пре објављивања позива за подношење понуда.

Доказ може бити:

- правоснажна судска одлука или коначна одлука другог надлежног органа
- исправа о реализованом средству обезбеђења испуњења обавеза у поступку јавне набавке или испуњења уговорних обавеза
- исправа о наплаћеној уговорној казни
- рекламација потрошача односно корисника ако нису отклоњене у уговореном року
- извештај надзорног органа о изведеним радовима који нису у складу са пројектом односно уговором
- изјава о раскиду уговора због неиспуњења битних елемената уговора дата на начин и под условима предвиђеним законом којим се уређују облигациони односи
- доказ о ангажовању на извршењу уговора о јавној набавци лица која нису означена у понуди као подизвођачи односно чланови групе понуђача
- други одговарајући доказ примерен предмету јавне набавке који се односи на испуњење обавезе у ранијим поступцима јавне набавке или по раније закљученим уговорима о јавним набавкама.

Наручилац може одбити понуду ако поседује доказ - правоснажна судска одлука или коначна одлука другог надлежног орган који се односи на поступак који је спровео или уговор који је закључио и други наручилац ако је предмет јавне набавке истоврстан.

5. ПОНУДА СА ВАРИЈАНТАМА

Подношење понуде са варијантама није дозвољено

6. НАЧИН ИЗМЕНЕ, ДОПУНЕ И ОПОЗИВА ПОНУДЕ

У року за подношење понуде понуђач може да измени, допуни или опозове своју понуду на начин који је одређен за подношење понуде са попуњеним **Прилогом-1**.

Понуђач је дужан да јасно назначи који део понуде мења односно која документа накнадно доставља.

Измену, допуну или опозив понуде треба доставити на адресу:

МУЗЕЈ ВУКА И ДОСИТЕЈА, Господар Јевремова 21

са назнаком:

**Измена понуде за јавну набавку добара
ЈАВНА НАБАВКА - КАНЦЕЛАРИЈСКИ НАМЕШТАЈ И МОБИЛИЈАР
ЈН бр. КНМ-8/2018
НЕ ОТВАРАТИ**

или

**Допуна понуде за јавну набавку добара
ЈАВНА НАБАВКА - КАНЦЕЛАРИЈСКИ НАМЕШТАЈ И МОБИЛИЈАР
ЈН бр. КНМ-8/2018
НЕ ОТВАРАТИ**

или

**Опозив понуде за јавну набавку добара
ЈАВНА НАБАВКА - КАНЦЕЛАРИЈСКИ НАМЕШТАЈ И МОБИЛИЈАР
ЈН бр. КНМ-8/2018
НЕ ОТВАРАТИ**

или

**Измена и допуна понуде за јавну набавку добара
ЈАВНА НАБАВКА - КАНЦЕЛАРИЈСКИ НАМЕШТАЈ И МОБИЛИЈАР
ЈН бр. КНМ-8/2018
НЕ ОТВАРАТИ**

На полеђини коверте или на кутији навести назив и адресу понуђача. У случају да понуду подноси група понуђача, на коверти је потребно назначити да се ради о групи понуђача и навести називе и адресу свих учесника у заједничкој понуди.

По истеку рока за подношење понуда понуђач не може да повуче нити да мења своју понуду.

7. УЧЕСТВОВАЊЕ У ЗАЈЕДНИЧКОЈ ПОНУДИ ИЛИ КАО ПОДИЗВОЂАЧ

Понуђач може да поднесе само једну понуду.

Понуђач који је самостално поднео понуду не може истовремено да учествује у заједничкој понуди или као подизвођач, нити исто лице може учествовати у више заједничких понуда.

У Обрасцу понуде (поглавље VII), понуђач наводи на који начин подноси понуду, односно да ли подноси понуду самостално или као заједничку понуду или подноси понуду са подизвођачем.

8. ПОНУДА СА ПОДИЗВОЂАЧЕМ

Уколико понуђач подноси понуду са подизвођачем дужан је да у Обрасцу понуде наведе да понуду подноси са подизвођачем, проценат укупне вредности, а који не може бити већи од 50%, као и део предмета набавке који ће извршити преко подизвођача.

Понуђач у Обрасцу понуде наводи назив и седиште подизвођача, уколико ће делимично извршење набавке поверити подизвођачу.

Уколико уговор о јавној набавци буде закључен између Наручиоца и понуђача који подноси понуду са подизвођачем, тај подизвођач ће бити наведен и у уговору о јавној набавци.

Понуђач је дужан да за подизвођаче достави доказе о испуњености услова који су наведени у поглављу IV конкурсне документације, у складу са Упутством како се доказује испуњеност услова.

Понуђач у потпуности одговара Наручиоцу за извршење обавеза из поступка јавне набавке, односно извршење уговорних обавеза, без обзира на број подизвођача.

Понуђач је дужан да Наручиоцу, на његов захтев, омогући приступ код подизвођача, ради утврђивања испуњености тражених услова.

9. ЗАЈЕДНИЧКА ПОНУДА

Понуду може поднети група понуђача.

Уколико понуду подноси група понуђача, саставни део заједничке понуде мора бити споразум којим се понуђачи из групе међусобно и према Наручиоцу обавезују на извршење јавне набавке, а који обавезно садржи податке из члана 81 ст. 4 тач. 1) до 2) Закона и то податке о:

- члану групе који ће бити носилац посла, односно који ће поднети понуду и који ће заступати групу понуђача пред наручиоцем
- опис послова сваког од понуђача из групе понуђача у извршењу уговора

Група понуђача је дужна да достави све доказе о испуњености услова који су наведени у поглављу IV конкурсне документације, у складу са Упутством како се доказује испуњеност услова.

Понуђачи из групе понуђача одговарају неограничено солидарно према наручиоцу.

10. НАЧИН И УСЛОВИ ПЛАЋАЊА, КАО И ДРУГЕ ОКОЛНОСТИ ОД КОЈИХ ЗАВИСИ ПРИХВАТЉИВОСТ ПОНУДЕ

10.1. Захтев у погледу начина, рока и услова плаћања.

Рок плаћања је **45 (четрдесет пет)** дана у складу са Законом о роковима измирења новчаних обавеза у комерцијалним трансакцијама (Сл. гласник РС бр. 119/12,68/15), од дана пријема рачуна за сваку појединачно испоручени комад намештаја и мобилијара, који испоставља понуђач.

Плаћање се врши уплатом на рачун понуђача.

Понуђачу је дозвољено да захтева аванс али **највише 50%** од вредности понуде.

Рок израде добара не може бити дужи од 15 дана од дана закључења уговора.

Рок испоруке и монтаже не може бити дужи од 5 дана од дана пријема захтева за испоруку и монтажу, а најкасније до 31.12.2018.

Место испоруке добара – на адреси Наручиоца:

НАРОДНИ МУЗЕЈ У БЕОГРАДУ
11000 БЕОГРАД, Трг Републике 1а

10.2. Захтев у погледу рока важења понуде

Рок важења понуде не може бити краћи од **90 (деведесет) дана** од дана отварања понуда. У случају истека рока важења понуде, Наручилац је дужан да у писаном облику затражи од понуђача продужење рока важења понуде.

Понуђач који прихвати захтев за продужење рока важења понуде не може мењати понуду.

10.3. Захтев у погледу гарантног рока

Гарантни рок за испоручена предметна добра: **не краћи од 24 месеца од дана примопредаје предмета набавке**

11. ВАЛУТА И НАЧИН НА КОЈИ МОРА ДА БУДЕ НАВЕДЕНА И ИЗРАЖЕНА ЦЕНА У ПОНУДИ

Цена мора бити исказана у динарима, са и без пореза на додатну вредност, са урачунатим свим трошковима које понуђач има у реализацији предметне јавне набавке, с тим да ће се за оцену понуде узимати у обзир цена без пореза на додатну вредност.

Цена је фиксна и не може се мењати.

Ако је у понуди исказана неувобичајено ниска цена, Наручилац ће поступити у складу са чланом 92 Закона.

12. ПОДАЦИ О ВРСТИ, САДРЖИНИ, НАЧИНУ ПОДНОШЕЊА, ВИСИНИ И РОКОВИМА ОБЕЗБЕЂЕЊА ИСПУЊЕЊА ОБАВЕЗА ПОНУЂАЧА

Изабрани понуђач је дужан да достави:

- **Банкарску гаранцију за повраћај авансног плаћања** само ако је понуђач у понуди навео да жели аванс. Изабрани понуђач се обавезује да у **року од 7 (седам) дана од закључења уговора** наручиоцу достави банкарску гаранцију за повраћај авансног плаћања, која ће бити са клаузулама: *безусловна* и *платива* на први позив. Банкарска гаранција за повраћај авансног плаћања издаје се у висини плаћеног аванса са ПДВ, и мора да траје најкраће до правдања аванса. Уколико наручилац у конкурсној документацији наведе да је дозвољено авансно плаћање, наручилац не може исплатити ниједан износ пре него што прими тражено средство финансијског обезбеђења за повраћај авансног плаћања. Поднета банкарска гаранција не може да садржи додатне услове за исплату, краће рокове од оних које одреди наручилац, мањи износ од оног који одреди наручилац или промењену месну надлежност за решавање спорова. Понуђач може поднети гаранцију стране банке само ако је тој банци додељен кредитни рејтинг коме одговара најмање ниво кредитног квалитета 3 (инвестициони ранг)
- **Банкарску гаранцију за добро извршење посла** - Изабрани понуђач се обавезује да у **року од 7 (седам) дана од закључења уговора** наручиоцу достави банкарску гаранцију за добро извршење посла у висини од 10% од укупне уговорене вредности са обрачунатим ПДВ, са клаузулама: *неопозива*, *безусловна*, *наплатива* на први позив и без права на приговор, са роком важности 60 дана дужим од рока за коначан завршетак целокупног посла; Поднета банкарска гаранција не може да садржи додатне услове за исплату, краће рокове од оних које одреди наручилац, мањи износ од оног који одреди наручилац или промењену месну надлежност за решавање спорова. Понуђач

може поднети гаранцију стране банке само ако је тој банци додељен кредитни рејтинг коме одговара најмање ниво кредитног квалитета 3 (инвестициони ранг).

- **Банкарска гаранција за отклањање грешака у гарантном року** – Изабрани понуђач се обавезује да у тренутку примопредаје предмета набавке Наручиоцу достави банкарску гаранцију за отклањање грешака у гарантном року, која ће бити са клаузулама: безусловна и платива на први позив. Ова банкарска гаранција издаје се у висини од 5% од укупне вредности уговора без ПДВ-а, са роком важности најмање 30 дана дуже од истека гарантног рока. Купац ће уновчити ову банкарску гаранцију у случају да Продавац не изврши обавезу отклањања недостатака, који би могли умањити могућност коришћења предметних добара у гарантном року.

Понуђач може поднети гаранцију стране банке само ако је тој банци додељен кредитни рејтинг коме одговара најмање ниво кредитног квалитета 3 (инвестициони ранг).

13. ДОДАТНЕ ИНФОРМАЦИЈЕ ИЛИ ПОЈАШЊЕЊА У ВЕЗИ СА ПРИПРЕМАЊЕМ ПОНУДЕ

Заинтересовано лице може, у писаном облику [путем електронске поште на e-mail: j.papovic@narodnimuzej.rs] тражити од Наручиоца додатне информације или појашњења у вези са припремањем понуде, при чему може да укаже наручиоцу на евентуално уочене недостатке и неправилности у конкурсној документацији, најкасније 5 дана пре истека рока за подношење понуде у времену од 9,00 до 17,00 часова.

Наручилац ће у року од 3 (три) дана од дана пријема захтева за додатним информацијама или појашњењима конкурсне документације, одговор објавити на Порталу јавних набавки и на својој интернет страници.

Додатне информације или појашњења упућују се са напоменом:

„Захтев за додатним информацијама или појашњењима конкурсне документације, ЈН бр. КНМ-8/2018

Ако Наручилац измени или допуни конкурсну документацију **8 (осам)** или мање дана пре истека рока за подношење понуда, дужан је да продужи рок за подношење понуда и објави обавештење о продужењу рока за подношење понуда.

По истеку рока предвиђеног за подношење понуда наручилац не може да мења нити да допуњује конкурсну документацију.

Тражење додатних информација или појашњења у вези са припремањем понуде **телефоном није дозвољено.**

Комуникација у поступку јавне набавке врши се искључиво на начин одређен чланом 20 Закона.

14. ДОДАТНА ОБЈАШЊЕЊА ОД ПОНУЂАЧА ПОСЛЕ ОТВАРАЊА ПОНУДА И КОНТРОЛА КОД ПОНУЂАЧА ОДНОСНО ЊЕГОВОГ ПОДИЗВОЂАЧА

После отварања понуда Наручилац може приликом стручне оцене понуда да у писаном облику захтева од понуђача додатна објашњења која ће му помоћи при прегледу, вредновању и упоређивању понуда, а може да врши контролу (увид) код понуђача, односно његовог подизвођача (члан 93 Закона).

Уколико Наручилац оцени да су потребна додатна објашњења или је потребно извршити контролу (увид) код понуђача, односно његовог подизвођача, Наручилац ће понуђачу оставити примерени рок који није дужи од 5 дана, да поступи по позиву Наручиоца, односно да омогући Наручиоцу контролу (увид) код понуђача, као и код његовог подизвођача.

Наручилац може уз сагласност понуђача да изврши исправке рачунских грешака уочених приликом разматрања понуде по окончаном поступку отварања.

У случају разлике између јединичних и укупне цене, меродавна су јединичне цене.

Ако се понуђач не сагласи са исправком рачунских грешака, Наручилац ће његову понуду одбити као неприхватљиву.

15. ВРСТА И ЕЛЕМЕНТИ КРИТЕРИЈУМА ЗА ДОДЕЛУ УГОВОРА, НА ОСНОВУ КОЈИХ СЕ ДОДЕЉУЈЕ УГОВОР И МЕТОДОЛОГИЈА ЗА ДОДЕЛУ ПОНДЕРА ЗА СВАКИ ЕЛЕМЕНТ КРИТЕРИЈУМА

Избор најповољније понуде ће се извршити применом критеријума „**најнижа понуђена цена**“.

16. ЕЛЕМЕНТИ КРИТЕРИЈУМА НА ОСНОВУ КОЈИХ ЋЕ НАРУЧИЛАЦ ИЗВРШИТИ ДОДЕЛУ УГОВОРА У СИТУАЦИЈИ КАДА ПОСТОЈЕ ДВЕ ИЛИ ВИШЕ ПОНУДА СА ЈЕДНАКИМ БРОЈЕМ ПОНДЕРА

Уколико две или више понуда код рангирања имају исти број пондера, као најповољнија биће изабрана понуда оног понуђача који је понудио дужи рок важења понуде.

17. ПОШТОВАЊЕ ОБАВЕЗА КОЈЕ ПРОИЗИЛАЗЕ ИЗ ВАЖЕЋИХ ПРОПИСА

Понуђач је дужан да у оквиру своје понуде достави изјаву дату под кривичном и материјалном одговорношћу да је поштовао све обавезе које произилазе из важећих прописа о заштити на раду, запошљавању и условима рада, заштити животне средине, као и да гарантује да нема забрану обављања делатности која је на снази у време подношења понуде. (Образац изјаве дат је у поглављу XII конкурсне документације).

18. КОРИШЋЕЊЕ ПАТЕНАТА И ОДГОВОРНОСТ ЗА ПОВРЕДУ ЗАШТИЋЕНИХ ПРАВА ИНТЕЛЕКТУАЛНЕ СВОЈИНЕ ТРЕЋИХ ЛИЦА

Накнаду за коришћење патената, као и одговорност за повреду заштићених права интелектуалне својине трећих лица сноси понуђач.

19. ПРЕДНОСТ ЗА ДОМАЋЕ ПОНУЂАЧЕ И ДОБРА

У складу са чланом 86 Закона о јавним набавкама.

20. НАЧИН И РОК ПОДНОШЕЊА ЗАХТЕВА ЗА ЗАШТИТУ ПРАВА ПОНУЂАЧА

Захтев за заштиту права може да поднесе понуђач, односно свако заинтересовано лице које има интерес за доделу уговора у конкретном поступку јавне набавке и који је претрпео или је могао претрпети штету због поступања наручиоца противно одредбама Закона о јавним набавкама.

Захтев за заштиту права подноси се Наручиоцу, а копија се истовремено доставља Републичкој комисији. Захтев за заштиту права се доставља непосредно, електронском поштом на e-mail j.papovic@narodnimuzej.rs, или препорученом пошиљком са повратницом. Захтев за заштиту права се може поднети у току целог поступка јавне

набавке, против сваке радње Наручиоца, осим уколико Законом није другачије одређено. О поднетом захтеву за заштиту права Наручилац објављује обавештење о поднетом захтеву на Порталу јавних набавки, најкасније у року од 2 дана од дана пријема захтева.

Уколико се захтевом за заштиту права оспорава врста поступка, садржина позива за подношење понуда или конкурсне документације, захтев ће се сматрати благовременим уколико је примљен од стране наручиоца најкасније 7 дана пре истека рока за подношење понуда, без обзира на начин достављања и уколико је подносилац захтева у складу са чланом 63. Став 2. Закона о јавним набавкама и указао Наручиоцу на евентуалне недостатке и неправилности, а Наручилац исте није отклонио.

После доношења одлуке о додели уговора из члана 108 Закона или одлуке о обустави поступка јавне набавке из члана 109 Закона, рок за подношење захтева за заштиту права је 10 дана од дана од дана објављивања одлуке на Порталу јавних набавки. Захтевом за заштиту права не могу се оспоравати радње наручиоца предузете у поступку јавне набавке ако су подносиоцу захтева били или могли бити познати разлози за његово подношење пре истека рока за подношење понуда, а подносилац захтева га није поднео пре истека тог рока.

Ако је у истом поступку јавне набавке поново поднет захтев за заштиту права од стране истог подносиоца захтева, у том захтеву се не могу оспоравати радње наручиоца за које је подносилац захтева знао или могао знати приликом подношења претходног захтева.

Подносилац захтева је дужан да на рачун буџета Републике Србије уплати таксу у износу од 60.000,00 динара уколико оспорава одређену радњу наручиоца пре отварања понуда на:

број жиро рачуна: **840-30678845-06-57**,
шифра плаћања: **153**,
позив на број: **број јавне набавке КНМ-8/2018**
сврха уплате: **Републичка административна такса КНМ-8/2018**
корисник: **буџет Републике Србије**.

Уколико подносилац захтева оспорава одлуку о додели уговора такса износи 60.000,00 динара, уколико понуђена цена понуђача којем је додељен уговор није већа од 60.000.000 динара, односно такса износи 0,1 % понуђене цене понуђача којем је додељен уговор ако је та вредност већа од 60.000.000 динара.

Уколико подносилац захтева оспорава одлуку о обустави поступка јавне набавке или радњу наручиоца од момента отварања понуда до доношења одлуке о додели уговора или обустави поступка, такса износи 60.000,00 динара уколико процењена вредност јавне набавке (коју ће подносилац сазнати на отварању понуда или из записника о отварању понуда) није већа од 120.000.000 динара, односно такса износи 0,1 % процењене вредности јавне набавке ако је та вредност већа од 120.000.000 динара.

Поступак заштите права понуђача регулисан је одредбама члана 138 - 167 Закона.

21. РОК У КОЈЕМ ЋЕ УГОВОР БИТИ ЗАКЉУЧЕН

Уговор о јавној набавци ће бити закључен са понуђачем којем је додељен уговор у року од 10 дана од дана протекла рока за подношење захтева за заштиту права из члана 149 Закона. У случају да је поднета само једна понуда наручилац може закључити уговор пре истека рока за подношење захтева за заштиту права, у складу са чланом 112 ст. 2 тач. 5) Закона.

22. ОБУСТАВЉАЊЕ ПОСТУПКА ЈАВНЕ НАБАВКЕ

Наручилац ће донети одлуку о обустави поступка јавне набавке на основу извештаја о стручној оцени понуда, ако нису испуњени услови за доделу уговора.

Наручилац може да обустави поступак из објективних и доказивих разлога, који се нису могли предвидети у време покретања поступка и који онемогућавају да се започети поступак оконча или услед којих је престала потреба наручиоца за предметном набавком и иста се неће понављати у току исте буџетске године, односно у наредних шест месеци.

Наручилац ће у року од пет дана од дана коначности одлуке о обустави поступка јавне набавке, објавити обавештење о обустави поступка јавне набавке.

VII ОБРАЗАЦ ПОНУДЕ

Понуда бр. _____ од _____ за јавну набавку добара –

ЈАВНА НАБАВКА – КАНЦЕЛАРИЈСКИ НАМЕШТАЈ И МОБИЛИЈАР

ЈН бр. КНМ-8/2018

1) ОПШТИ ПОДАЦИ О ПОНУЂАЧУ

Назив понуђача:	
Адреса понуђача:	
Матични број понуђача:	
Порески идентификациони број понуђача (ПИБ):	
Име и презиме особе за контакт:	
Електронска адреса понуђача (e-mail):	
Телефон:	
Телефакс:	
Број рачуна понуђача и назив банке:	
Лице овлашћено за потписивање уговора:	

2) ПОНУДУ ПОДНОСИ:

А) САМОСТАЛНО
Б) СА ПОДИЗВОЂАЧЕМ
В) КАО ЗАЈЕДНИЧКУ ПОНУДУ

Напомена: заокружити начин подношења понуде

3) ПОДАЦИ О ПОДИЗВОЂАЧУ

1)	Назив подизвођача:	
	Адреса:	
	Матични број:	
	Порески идентификациони број:	
	Име особе за контакт:	
	Процент укупне вредности набавке коју ће извршити подизвођач:	
2)	Назив подизвођача:	
	Адреса:	
	Матични број:	
	Порески идентификациони број:	
	Име особе за контакт:	
	Процент укупне вредности набавке коју ће извршити подизвођач:	
3)	Назив подизвођача:	
	Адреса:	
	Матични број:	
	Порески идентификациони број:	
	Име особе за контакт:	
	Процент укупне вредности набавке коју ће извршити подизвођач:	

Напомена: Табелу „Подаци о подизвођачу“ попуњавају само они понуђачи који подносе понуду са подизвођачем, а уколико има већи број подизвођача од места предвиђених у табели, потребно је наведену табелу копирати у довољном броју примерака, да се попуни и достави за сваког подизвођача

4) ПОДАЦИ О УЧЕСНИКУ У ЗАЈЕДНИЧКОЈ ПОНУДИ

1)	Назив учесника у заједничкој понуди	
	Адреса:	
	Матични број:	
	Порески идентификациони број:	
	Име особе за контакт:	
2)	Назив учесника у заједничкој понуди	
	Адреса:	
	Матични број:	
	Порески идентификациони број:	
	Име особе за контакт:	
3)	Назив учесника у заједничкој понуди	
	Адреса:	
	Матични број:	
	Порески идентификациони број:	
	Име особе за контакт:	

Напомена: Табелу „Подаци о учеснику у заједничкој понуди“ попуњавају само они понуђачи који подносе заједничку понуду, а уколико има већи број учесника у заједничкој понуди од места предвиђених у табели, потребно је наведену табелу копирати у довољном броју примерака, да се попуни и достави за сваког понуђача који је учесник у заједничкој понуди

5) ОПИС ПРЕДМЕТА НАБАВКЕ**ЈАВНА НАБАВКА - КАНЦЕЛАРИЈСКИ НАМЕШТАЈ И МОБИЛИЈАР**

<i>Укупна цена без ПДВ</i>	
<i>Посебно исказан ПДВ</i>	
<i>Укупна цена са ПДВ</i>	
<i>Рок израде добара (не дужи од 15 дана од дана закључења уговора)</i>	
<i>Рок испоруке добара: (не дужи од 5 дана од дана пријема захтева за испоруку и монтажу)</i>	
<i>Рок и начин плаћања</i>	
<i>Гарантни рок за испоручени канцеларијски намештај (не краћи од 24 месеца)</i>	
<i>Рок за решавање рекламације (не дужи од 5 дана)</i>	
<i>Рок важења понуде</i>	

Датум

Понуђач

М.П.

Напомена: Образац понуде понуђач мора да попуни, упише датум, овери печатом и потпише, чиме потврђује да су тачни подаци који су у обрасцу понуде наведени. Уколико понуђачи подносе заједничку понуду, група понуђача може да се определи да образац понуде потписују и печатом оверавају сви понуђачи из групе понуђача или група понуђача може одредити једног понуђача из групе који ће попунити, потписати и печатом оверити образац понуде

6) ОПИС ПРЕДМЕТА НАБАВКЕ

ЈАВНА НАБАВКА - КАНЦЕЛАРИЈСКИ НАМЕШТАЈ И МОБИЛИЈАР

Укупна цена без ПДВ	
Посебно исказан ПДВ	
Укупна цена са ПДВ	
Рок израде добара (не дужи од 15 дана од дана закључења уговора)	
Рок испоруке добара: (не дужи од 5 дана од дана пријема захтева за испоруку и монтажу)	
Рок и начин плаћања	
Гарантни рок за испоручени канцеларијски намештај (не краћи од 24 месеца)	
Рок за решавање рекламације (не дужи од 5 дана)	
Рок важења понуде	

Датум _____ М.П. _____ Понуђач
 1) _____

Датум _____ М.П. _____ Понуђач
 2) _____

Датум _____ М.П. _____ Понуђач
 3) _____

Напомена: Овај Образац понуде попуњавају сви понуђачи из групе понуђача који су се определи да образац понуде потписују и печатом оверавају сви понуђачи из групе понуђача или група понуђача може одредити једног понуђача из групе који ће попунити, потписати и печатом оверити образац понуде

VIII - МОДЕЛ УГОВОРА

Модел уговора понуђач мора да попуни, овери печатом и потпише, чиме потврђује да је сагласан са садржином модела уговора.

У случају подношења заједничке понуде, односно понуде са учешћем подизвођача, у моделу уговора морају бити наведени сви понуђачи из групе понуђача, односно сви подизвођачи.

У Г О В О Р

о испоруци добара – канцеларијски намештај и мобилијар

Закључен између:

1) Наручиоца: **Народни музеј у Београду**
са седиштем у **Београду**
улица **Трг Републике 1а**
ПИБ: **101514832**
Матични број: **07023677**
Број рачуна: **840-523664-51**
Назив банке: **Управа за трезор (Буџет Републике Србије)**
Телефон: **011/330 60 00**
Е-mail: **dir@narodnimuzej.rs**
Који заступа: **мр Бојана Борић Брешковић, в.д. директора**
(у даљем тексту: **Наручилац**)

и

2) _____
са седиштем у _____, улица _____
ПИБ: _____, Матични број: _____
Број рачуна: _____, Назив банке: _____
Телефон: _____, Е-mail: _____
Које заступа: _____

(уписати податке за самосталног понуђача или носиоца групе за случај заједничке понуде)

2/1) _____
са седиштем у _____, улица _____
ПИБ: _____, Матични број: _____
Број рачуна: _____, Назив банке: _____
Телефон: _____, Е-mail: _____
Које заступа: _____ а који наступа као: а) члан групе понуђача, б) подизвођач (заокружити а) или б) сходно статусу)

2/2) _____
са седиштем у _____, улица _____
ПИБ: _____, Матични број: _____

Број рачуна: _____, Назив банке: _____

Телефон: _____, E-mail: _____

Које заступа: _____ а који наступа као: а) члан групе понуђача, б) подизвођач (заокружити а) или б) сходно статусу)

2/3) _____

са седиштем у _____, улица _____

ПИБ: _____, Матични број: _____

Број рачуна: _____, Назив банке: _____

Телефон: _____, E-mail: _____

Које заступа: _____ а који наступа као: а) члан групе понуђача, б) подизвођач (заокружити а) или б) сходно статусу)

2/4) _____

са седиштем у _____, улица _____

ПИБ: _____, Матични број: _____

Број рачуна: _____, Назив банке: _____

Телефон: _____, E-mail: _____

Које заступа: _____ а који наступа као: а) члан групе понуђача, б) подизвођач (заокружити а) или б) сходно статусу)

(у даљем тексту: **Испоручилац**)

Напомена: позиције 2/1, 2/2, 2/3 и 2/4 попуњавају чланови групе понуђача у случају да понуду подноси група понуђача односно подизвођач/и уколико је ангажован за реализацију уговора. У том случају треба да назначе свој статус заокруживањем а) или б). У случају подношења понуде од стране групе понуђача подаци за носиоца посла се уписују у позицију 2.

Члан 1.

Уговорне стране сагласно константују:

- да је Наручилац, на основу члана 32 Закона о јавним набавкама (Сл. гласник РС бр. 124/2012,14/15,68/15), спровео поступак јавне набавке мале вредности добара – канцеларијски намештај и мобилијар, редни број јавне набавке КНМ - 8/2018;
- да је Испоручилац, на основу позива за достављање понуда, дана _____ 2018. године, доставио понуду број _____, која се налази у прилогу уговора и чини његов саставни део (**попуњава Наручилац**);
- да понуда Испоручиоца у потпуности одговара захтевима и условима које је Наручилац предвидео у конкурсној документацији;
- да је Наручилац, уз примену критеријума најнижа понуђена цена, донео Одлуку о додели уговора број _____ од _____ 2018. године (**попуњава Наручилац**), којом је понуду понуђача _____ (**попуњава Наручилац**) изабрао као најповољнију.

Члан 2.

Предмет овог уговора је набавка добара - канцеларијски намештај и мобилијар (у даљем тексту: добра).

Врсте добара утврђене су према позиву и конкурсној документацији Наручиоца објављеном на Порталу јавних набавки и сајту Наручиоца и прихваћеној понуди Испоручиоца у спроведеном поступку јавне набавке мале вредности, а исказане су у спецификацији која чини саставни део конкурсне документације.

Понуда са спецификацијом из става 2 овог члана чини саставни део овог уговора.

Члан 3.

Укупна вредност добара према понуди Испоручиоца износи _____ динара, без ПДВ, словима: _____ односно _____ динара са обрачунатим ПДВ, словима _____ (попуњава Испоручилац).

У цену су урачунати трошкови израде, испоруке и монтаже, радне снаге, транспорта, царине, израде и доставе узорака, као и сви други трошкови које има Испоручилац, како би у потпуности извршио све уговором предвиђене обавезе.

Члан 4.

Уговорена цена се не може мењати, сем у случајевима предвиђеним чланом 115 Закона о јавним набавкама и конкурсном документацијом.

Уговорне стране прихватају цене које је Испоручилац дао у понуди.

Уговорне стране су сагласне да ће цене из прихваћене понуде бити фиксне у току важења уговора.

Члан 5.

Наручилац се обавезује да износ уговорене цене, из члана 3. овог Уговора, уплати Испоручиоцу на рачун број _____, који се води код _____, на следећи начин:

- авансно _____% од вредности овог Уговора, у року од 45 дана од дана пријема авансног рачуна, који се испоставља по закључењу уговора и предаји средства финансијског обезбеђења за повраћај авансног плаћања,

- преосталих _____% од вредности овог Уговора (са ПДВ), у року од 45 дана од дана пријема рачуна за испоручена предметна добра, који се испоставља по извршеној примопредаји добара, у складу са Законом о роковима измирења новчаних обавеза у комерцијалним трансакцијама („Сл. гласник РС“ бр. 119/2012).

Члан 6.

Испоручилац је у обавези да Наручиоцу, у року од 7 (седам) дана од дана потписивања овог Уговора, достави оригинал банкарску гаранцију за авансно плаћање са ПДВ, са роком важности 60 дана дужим од рока за коначан завршетак целокупног посла.

Испоручилац предаје Наручиоцу у депозит, као средство обезбеђења за испуњење уговорних обавеза и то за добро извршење посла безусловну, неопозиву, наплативу по првом позиву, регистровану банкарску гаранцију на износ од 10% од вредности уговора без ПДВ са роком важности који је 60 дана дужи од дана окончања реализације уговора.

Потписивањем овог уговора Испоручилац даје своју безусловну сагласност Наручиоцу да може реализовати предату банкарску гаранцију из става 2. овог члана у случају да не изврши своју обавезу из Уговора која се односи на уговорен рок извршења, квантитет и

квалитет испоручених добара, као и у случају да не изврши друге уговорене обавезе у складу са Уговором.

У случају да Испоручилац једнострано раскине Уговор, Наручилац има право да се наплати из банкарске гаранције из става 2. овог члана, као и да захтева накнаду трошкова насталих због накнадне набавке од другог понуђача-испоручиоца добара.

Испоручилац се обавезује да у тренутку примопредаје предмета набавке Наручиоцу достави банкарску гаранцију за отклањање грешака у гарантном року, која ће бити са клаузулама: безусловна и платива на први позив. Ова банкарска гаранција издаје се у висини од 5% од укупне вредности уговора без ПДВ, са роком важности најмање 30 дана дуже од истека гарантног рока. Наручилац ће уновчити ову банкарску гаранцију у случају да Испоручилац не изврши обавезу отклањања недостатака, који би могли умањити могућност коришћења предметних добара у гарантном року.

Члан 7.

Испоручилац се обавезује да изради добра, у року од ____ дана од дана закључења овог Уговора и да о завршетку израде писаним путем обавести Наручиоца.

Испоручилац има право на продужење уговореног рока израде у случају више силе и у случају кашњења, проузрокованих неиспуњењем уговорних обавеза Наручиоца.

По поднетом образложеном захтеву за продужење рока израде и по постизању сагласности између уговорних страна, уговорени рок израде ће бити продужен, закључивањем анекса уговора, у складу са чланом 115. Закона о јавним набавкама.

Члан 8.

Испоручилац се обавезује да Наручиоцу испоручи и монтира добра, у року од ____ дана од дана пријема захтева за испоруку и монтажу и да о завршетку испоруке и монтаже писаним путем обавести Наручиоца.

Испоручилац има право на продужење уговореног рока испоруке и монтаже у случају више силе и у случају кашњења, проузрокованих неиспуњењем уговорних обавеза Наручиоца.

По поднетом образложеном захтеву за продужење рока испоруке и монтаже и по постизању сагласности између уговорних страна, уговорени рок испоруке и монтаже ће бити продужен, закључивањем анекса уговора, у складу са чланом 115. Закона о јавним набавкама.

До момента примопредаје добра, односно овере отпремнице, ризик њене случајне пропасти или оштећења сноси Испоручилац.

Члан 9.

Испоручилац се обавезује да добра испоручи и монтира, на адреси Наручиоца, Трг Републике 1а, Београд.

Члан 10.

Испоручилац је дужан да пре набавке добра обезбеди атесте од специјализоване организације регистроване за ту делатност, сертификате, каталоге и другу документацију, којом се доказује њихов квалитет, у оригиналу или овереној фотокопији, на начин дефинисан прописима за ову област, као и да исте преда Наручиоцу на сагласност за израду или набавку.

Испоручилац је дужан да Наручиоцу достави и узорке канцеларијског стола и фиокаша, као и узорак материјала од који ће се користити приликом израде свих захтеваних комада

предмета набавке и да омогући Наручиоцу њихово испитивање, ради давања сагласности за израду или набавку.

Добра морају бити квалитета који су наведени у техничком опису, као и да имају одговарајуће атесте.

Члан 11.

Наручилац ће прегледати испоручена добра и у року од 5 (пет) дана утврдити захтевани квалитет и квантитет из понуде која чини саставни део овог уговора.

Уколико констатује недостатке, дужан је да о томе обавести Испоручиоца и да прецизира природу недостатака у форми записника, који доставља Испоручиоцу писаним путем.

Ако се записнички утврди да испоручено добро има недостатке у квантитету, квалитету и очигледне грешке, Испоручилац мора исте отклонити одмах, а најкасније у року од 5 (пет) дана од достављања записника о рекламацији, а уколико се то не учини, или ако се иста грешка понови, Наручилац задржава право да раскине уговор и да захтева накнаду штете.

За скривене мане и недостатке на испорученим добрима, одговара Испоручилац.

Уговорне стране сагласно констатују да уколико испоручено добро има недостатке или не одговара стандардном квалитету, Испоручилац је дужан да о свом трошку исто замени или достави ново.

Члан 12.

Гарантни рок за испоручена добра је ____ месеца/и од дана примопредаје.

Члан 13.

За евентуалне скривене недостатке испоручених добара, који се нису могли уочити у редовном поступку квалитативне и квантитативне контроле Наручилац има право рекламације у уговореном гарантном року из члана 12. овог Уговора.

Испоручилац је дужан да у року од ____ дана од дана пријема захтева за рекламацију, приступи заједничком утврђивању постојања скривених недостатака, о чему ће се сачинити Записник о рекламацији.

Продавац је дужан да у остављеном року, испоручи недостајуће количине или изврши замену рекламираних добара, односно отклони све недостатке који се односе на уговорени квалитет добара, а који нису настали неправилном употребом, као и сва оштећења проузрокована овим недостацима.

Уколико Испоручилац не приступи извршењу своје обавезе у року из става 2. овог члана и не изврши обавезу из става 3. овог члана у остављеном року, Наручилац има право да ангажује друго правно или физичко лице, на терет Испоручиоца, наплатом банкарске гаранције за отклањање недостатака у гарантном року.

Уколико банкарска гаранција за отклањање недостатака у гарантном року не покрива у потпуности трошкове настале поводом отклањања недостатака, Наручилац има право да од Испоручиоца тражи накнаду штете, до пуног износа стварне штете.

Члан 14.

У случају када Испоручилац не изврши испоруку добара, Наручилац ће извршити набавку добара ради покрића и успостављања нормалног функционисања пословања, од другог испоручиоца, а Испоручилац је у обавези да надокнади евентуалну разлику у цени.

Уколико Испоручилац не изврши испоруку добара, или у току важења уговора касни са испорукама, Наручилац има право да раскине уговор и пре рока на који је исти

закључен, а Испоручилац је дужан да надокнади штету коју је Наручилац претрпео услед таквог његовог поступања.

Члан 15.

Ако Наручилац закасни са плаћањем своје обавезе из члана 5 овог уговора, дужан је да плати законску затезну камату.

Члан 16.

Уколико Испоручилац не испоштује рок за испоруку добара из члана 8. став 1. овог уговора, уговор се раскида у року од 3 дана од дана истека рока за испоруку добара, с обзиром да рок испоруке представља његов битан елемент и Наручилац има право на накнаду штете.

У случају раскида уговора у смислу овог члана уговорне стране ће измирити све обавезе настале до дана раскида сагласно одредбама овог уговора.

Члан 17.

Уговорна страна погођена непоштовањем уговорених обавеза друге уговорне стране или околностима које отежавају или онемогућавају извршење уговора, дужна је да другој уговорној страни пошаље писано обавештење у коме констатује сметње за извршење уговора или наведе разлоге који упућују на раскид уговора.

Уговорна страна која није примила обавештење из претходног става дужна је да у наведеном року од 5 дана предузме мере за извршење уговора или у истом року писаним путем изнесе своје предлоге и своје ставове који се односе на извршење или раскид уговора.

У случају да се уговорна страна из претходног става не огласи поводом примљеног обавештења, уговорна страна погођена непоштовањем њених уговорених обавеза може у наредном року од 5 дана да раскине уговор по правилу о раскиду уговора због неиспуњења.

Уколико је до раскида дошло кривицом једне уговорне стране, друга страна има право на накнаду штете и измакле добити по општим правилима облигационог права.

Члан 18.

Уговор се може раскинути и споразумом обеју уговорних страна.

Свака уговорна страна може отказати овај уговор, достављањем писаног обавештења другој страни.

Уговор престаје да важи у року од 30 дана од дана пријема писаног обавештења.

Уговорна страна која подноси писмени захтев за раскид уговора мора претходно писменим путем обавестити другу страну са образложењем разлога, с тим да је претходно извршила све доспеле, а неизвршене обавезе или плаћања према другој уговорној страни.

Члан 19.

Наручилац има право да једнострано раскине овај уговор уколико је над Испоручиоцем покренут стечајни поступак поступак принудног поравнања или ако Испоручилац пренесе или уступи овај уговор, без сагласности Наручиоца у писаној форми.

Наручилац може једнострано раскинути овај уговор уколико је Испоручилац:

1. одустао од овог уговора

2. без оправданог разлога пропустио да започне са испоруком добара, након истека рока од 15 дана од добијања писаног упозорења Наручиоца
3. без сагласности Наручиоца дао у подизвођење део својих обавеза
4. пропустио да прибави тражене банкарске гаранције како је дефинисано конкурсном документацијом и овим уговором

Члан 20.

Испоручилац има право да једнострано раскине уговор уколико Наручилац не изврши плаћање по испостављеним рачунима у уговореном року и неплаћањем својих уговорних обавеза доведе Испоручиоца у ситуацију да не може извршити своје обавезе из овог уговора.

Члан 21.

Уговор се раскида у форми закључења уговора о раскиду уговора о извођењу радова који садржи основ за раскид уговора.

Накнаду штете, која се утврди повредом уговора, сноси она уговорна страна која је својим поступцима или разлозима довела до повреде уговора.

Члан 22.

Уговорне стране се ослобађају од одговорности за делимично или потпуно неизвршавање обавеза по овом уговору, ако је оно последица околности више силе или промене околности које су ван контроле или утицаја уговорних страна.

Члан 23.

Као виша сила подразумевају се објективне околности до којих је дошло после закључења уговора, као резултат догађаја које уговорне стране не могу предвидети нити на њих утицати или спречити, а које имају непосредан утицај на извршење овог уговора. Као виша сила сматрају се:

- Догађаји природног карактера: пожар, поплава, земљотрес и сл;
- Војна дејства до којих је дошло у току извршења уговора;
- Државна објава или објава других политичких органа о ванредном стању у реону где се реализују радови и чије трајање битно омета извршење одредби уговора.

Члан 24.

Као промењене околности сматрају се промене законских прописа и других услова који би довели уговорне стране у отежану ситуацију или би им те промене нанеле велику штету у реализацији обавеза из овог уговора.

Уговорна страна код које је наступила немогућност извршења обавезе по уговору услед околности више силе или промењених околности дужна је да о наступању и карактеру таквих околности у писменом виду извести другу уговорну страну без одлагања, најкасније 15 дана од датума њиховог наступања.

Неизвештавање или неблаговремено извештавање друге уговорне стране о наступању више силе или промењених околности, повлачи за собом губљење права за ту уговорну страну да се позива на те околности.

Члан 25.

Као доказ о наступању више силе или промењених околности, страна код које су настале такве околности прибавља одговарајући документ од стране надлежних институција.

Члан 26.

Ако је због више силе или промењених околности испуњење обавезе једне уговорне стране постане немогуће у периоду дужем од 90 дана, уговорне стране могу изменити овај уговор или тражити да престане и обавеза друге уговорне стране.

Због делимичне могућности испуњења уговора једне уговорне стране, друга уговорна страна може раскинути уговор ако делимично испуњење не одговара њеним потребама, по истеку периода од 90 дана уз регулисање свих претходно доспелих обавеза.

Члан 27.

Овај уговор производи правно дејство од дана потписивања од стране овлашћених представника обе уговорне стране, односно достављањем банкарске гаранције за повраћај авансног плаћања и банкарске гаранције за добро извршење посла утврђене чланом 6. уговора.

Члан 28.

Уговорне стране су сагласне да је за измену, допуну и раскид овог уговора потребна писана форма, у форми анекса уз основни уговор.

Члан 29.

Уговорне стране су сагласне да за све што овим уговором није предвиђено, важе одредбе Закона о облигационим односима (Сл. лист СФРЈ бр. 29/78, 39/85, 45/89 и 57/89 и Сл. лист СРЈ бр. 31/93, 22/99 и 44/99), важећи прописи, технички нормативи и стандарди за предметну материју.

Члан 30.

Уговорне стране ће све евентуалне међусобне спорове који произилазе или су у вези са овим уговором решавати споразумно, мирним путем.

Уколико споразумно решење није могуће, за сва спорна питања до којих може доћи у примени овог уговора, уговорне стране су сагласне да ће решавање спора поверити Привредном суду у Београду.

Члан 31.

Овај уговор сачињен је у 6 (шест) истоветних примерака, по 3 (три) примерка за сваку уговорну страну.

За ИСПОРУЧИОЦА

За НАРУЧИОЦА

мр Бојана Борић Брешковић

Напомена:

обавезно потписати и печатирати модел уговора

IX - ОБРАЗАЦ СТРУКТУРЕ ПОНУЂЕНЕ ЦЕНЕ
са упутством како да се попуни

Назив и седиште понуђача: _____

Јавна набавка добара - канцеларијски намештај и мобилијар за потребе Народног музеја у Београду, КНМ - 8/2018.

Р. бр.	Назив артикла	Јед. мере	укупна количина	Цена по јед. мере без ПДВ	Износ ПДВ	Цена по јединици мере са ПДВ (5+6)	Цена по укупној колич. без ПДВ (4*5)	Цена по укупној колич. са ПДВ (4*7)
1	2	3	4	5	6	7	8	9
1.	РАДНИ КАНЦЕЛАРИЈСКИ СТО	комад	5					
2.	ФИОКАШ	комад	5					
3.	НОСАЧ КУЋИШТА КОМПЈУТЕРА	комад	5					
4.	КАНЦЕЛАРИЈСКА СТОЛИЦА	комад	10					
5.	ОРМАНИ „А“	комад	30					
6.	ОРМАНИ „Б“	комад	30					
7.	ОРМАНИ „Ц“	комад	10					
Укупно:								

УПУТСТВО КАКО ДА СЕ ПОПУНИ ОБРАЗАЦ СТРУКТУРЕ ЦЕНЕ:

У колону 5, на сваком редном броју унети цену по јединици мере са свим пратећим и зависним трошковима без ПДВ;

У колону 6, на сваком редном броју унети износ ПДВ на јединичну цену;

У колону 7, на сваком редном броју унети цену по јединици мере са ПДВ;

Под укупно у колону 5, унети збирну цену без ПДВ;

Под укупно у колону 6, унети збирни износ ПДВ;

Под укупно у колону 7, унети збирну цену са ПДВ;

У колону 8 унети збирну цену без ПДВ по укупној количини датај у колони 4;

У колону 9 унети збирку цену са ПДВ по укупној количини датај у колони 4.

Напомена:

Јединичне цене по комаду на сваком редном броју у табели, као и укупна збирна јединична цена у колони 5 служе за упоређење понуда (редни број 1-7).

У случају да је потребно извршити набавку канцеларијског намештаја који није наведен у техничкој спецификацији, исти се може набавити само на основу претходне сагласности Наручиоца.

За набавку канцеларијског намештаја који није наведен у техничкој спецификацији, јединична цена по комаду не може бити већа од цене утврђене важећим Ценовником испоручиоца.

У цену су урачунати сви пратећи и зависни трошкови.

Датум: _____

(М.П.)

Потпис овлашћеног лица

Х - ОБРАЗАЦ ТРОШКОВА ПРИПРЕМЕ ПОНУДЕ

У складу са чланом 88 Закона о јавним набавкама (Службени гласник РС 124/12,14/15,68/15) као и чланом 6 и 19 Правилника о обавезним елементима коникурсне документације у поступцима јавних набавки и начину доказивања испуњености услова (Службени гласник РС бр. 86/2015), достављамо структуру трошкова за припремање понуде за јавну набавку добара - канцеларијски намештај и мобилијар, КНМ-8/2018, за потребе наручиоца Народног музеја у Београду и то:

	Врста трошка:	износ:
1.	_____	_____ динара
2.	_____	_____ динара
3.	_____	_____ динара
4.	_____	_____ динара
5.	_____	_____ динара
6.	_____	_____ динара
7.	_____	_____ динара
8.	_____	_____ динара
9.	_____	_____ динара
10.	_____	_____ динара

Напомена I:

сходно члану 88 став 2 ЗЈН (Службени гласник РС бр. 124/12,14/15,68/15), трошкове припреме и подношења понуде сноси искључиво понуђач и не може тражити од наручиоца накнаду трошкова, осим у случају из става 3 истог члана, ако је поступак јавне набавке обустављен из разлога који су на страни наручиоца, под условом да је понуђач тражио накнаду трошкова у својој понуди.

Напомена II:

у случају да понуђач не наступа са заједничком понудом не мора да попуњава, потписује и оверава овај образац.

Датум: _____

(М.П.)

Потпис овлашћеног лица

XI - ОБРАЗАЦ ИЗЈАВЕ О НЕЗАВИСНОЈ ПОНУДИ

У складу са чланом 26 Закона о јавним набавкама (Службени гласник РС бр. 124/12,14/15,68/15) и чланом 6 и 20 Правилника о обавезним елементима конкурсне документације у поступцима јавних набавки и начину доказивања испуњености услова (Службени гласник РС бр. 86/2015), дајемо следећу:

ИЗЈАВУ

Понуђач _____ из _____ изјављује под пуном материјалном и кривичном одговорношћу да ову понуду подноси независно, без договора са другим понуђачима или заинтересованим лицима.

Ова изјава даје се за јавну набавку добара - канцеларијски намештај и мобилијар, КНМ - 8/2018

Напомена: Уколико понуду подноси понуђач који наступа самостално или понуђач који наступа са подизвођачем, ову Изјаву потписује само понуђач.

Уколико се подноси заједничка понуда, ову Изјаву потписује члан групе који је носилац посла.

Место и датум

(М.П.)

Потпис овлашћеног лица

XII - ОБРАЗАЦ ИЗЈАВЕ О ПОШТОВАЊУ
ОБАВЕЗА ИЗ ЧЛАНА 75 СТ. 2 ЗАКОНА

У складу са чланом 75 став 2 Закона о јавним набавкама (Службени гласник РС бр. 124/12,14/15,68/15), дајемо следећу:

ИЗЈАВУ

Изјављујем под **пуном материјалном и кривичном одговорношћу** да смо поштовали обавезе које произилазе из важећих прописа о заштити на раду, запошљавању и условима рада, заштити животне средине и да немамо забрану обављања делатности која је на снази у време подношења понуде, у складу са чланом 75. став 2. Закона о јавним набавкама.

Наручилац задржава право провере тражених доказа о испуњавању услова из члана 75. став 2. Закона о јавним набавкама.

Напомена:

Уколико понуду подноси понуђач који наступа самостално или понуђач који наступа са подизвођачем, ову Изјаву потписује само понуђач.

Уколико се подноси заједничка понуда, ову Изјаву потписује члан групе који је носилац посла.

Место и датум

(М.П.)

Потпис овлашћеног лица

**XIII - ОБРАЗАЦ ИЗЈАВЕ О ИСПУЊАВАЊУ УСЛОВА
У ПОГЛЕДУ ТЕХНИЧКОГ КАПАЦИТЕТА**

У складу са чланом 77. Закона о јавним набавкама (Службени гласник РС бр. 124/12,14/15,68/15), дајемо следећу:

ИЗЈАВУ

Изјављујем под **пуном материјалном и кривичном одговорношћу** да поседујемо неопходне алате и машине за сечење обраду и друге технолошке процесе у изради предмета набавке.

Наручилац задржава право провере тражених доказа о испуњавању услова у погледу техничког капацитета који је предмет ове изјаве.

Напомена:

Уколико понуду подноси понуђач који наступа самостално или понуђач који наступа са подизвођачем, ову Изјаву потписује само понуђач.

Уколико се подноси заједничка понуда, ову Изјаву потписује члан групе који је носилац посла.

Место и датум

(М.П.)

Потпис овлашћеног лица

XV - ПОТВРДА РЕФЕРЕНТНОГ НАРУЧИОЦА
у поступку за јавну набавку мале вредности добара:
КАНЦЕЛАРИЈСКИ НАМЕШТАЈ И МОБИЛИЈАР
(Број јавне набавке КНМ-8/2018)

Назив наручиоца	
Адреса наручиоца	
Особа за контакт - функција	
Телефон и e-mail адреса	
Датум и место издавања потврде	

Наручилац издаје

ПОТВРДУ

Да је

(уписати назив и адресу)

успешно реализовао уговоре у оквиру којих је извршена набавка добара у укупном износу од _____ динара, а који су окончани у периоду од претходних три године (односно за период, 2015, 2016, 2017) и да је све обавезе везане за реализацију наведених уговора извршио у потпуности, квалитетно и у уговореном року.

Редни бр.	Предмет уговора	Укупна вредност Без ПДВ	Датум закључења и број уговора код наручиоца	Датум испоруке добара по потписаном уговору
1.				
2.				
3.				

Потврда се издаје ради учешћа у горе наведеној јавној набавци и у друге сврхе се не може користити.

(МП)

Потпис овлашћеног лица Наручиоца

Напомена : уколико има више наручилаца од којих треба прибавити потврду, потребно је образац фотокопирати



НАРОДНИ МУЗЕЈ У БЕОГРАДУ

ПОНУЂАЧ:

(назив, адреса, контакт телефон, лице за контакт - попуњава Понуђач)

Понуђач доставља:

(уписује Понуђач шта доставља од понуђених облика документације и то: ПОНУДА / ИЗМЕНА ПОНУДЕ / ДОПУНА ПОНУДЕ / ОПОЗИВ ПОНУДЕ / ИЗМЕНА И ДОПУНА ПОНУДЕ)

**ЗА
ЈАВНУ НАБАВКУ ДОБАРА
у поступку јавне набавке мале вредности**

КАНЦЕЛАРИЈСКИ НАМЕШТАЈ И МОБИЛИЈАР

ЈАВНА НАБАВКА бр. КНМ - 8/2018

**АДРЕСА НАРУЧИОЦА (Примаоца):
НАРОДНИ МУЗЕЈ У БЕОГРАДУ
ул.ТРГ РЕПУБЛИКЕ 1а, 11000 БЕОГРАД**

**АДРЕСА ПРЕДАЈЕ ПОНУДЕ Наручиоцу (Примаоцу):
МУЗЕЈ ВУКА И ДОСИТЕЈА Народног музеја у Београду, ул. Господар Јевремова бр. 21,
11000 БЕОГРАД**

Место за пријемни печат Наручиоца (у који се уписује: датум пријема документације, број под којим је у деловодном протоколу заведена документација и време пријема документације):

Потпис лица које је примило документацију код Наручиоца: _____

НЕ ОТВАРАТИ!

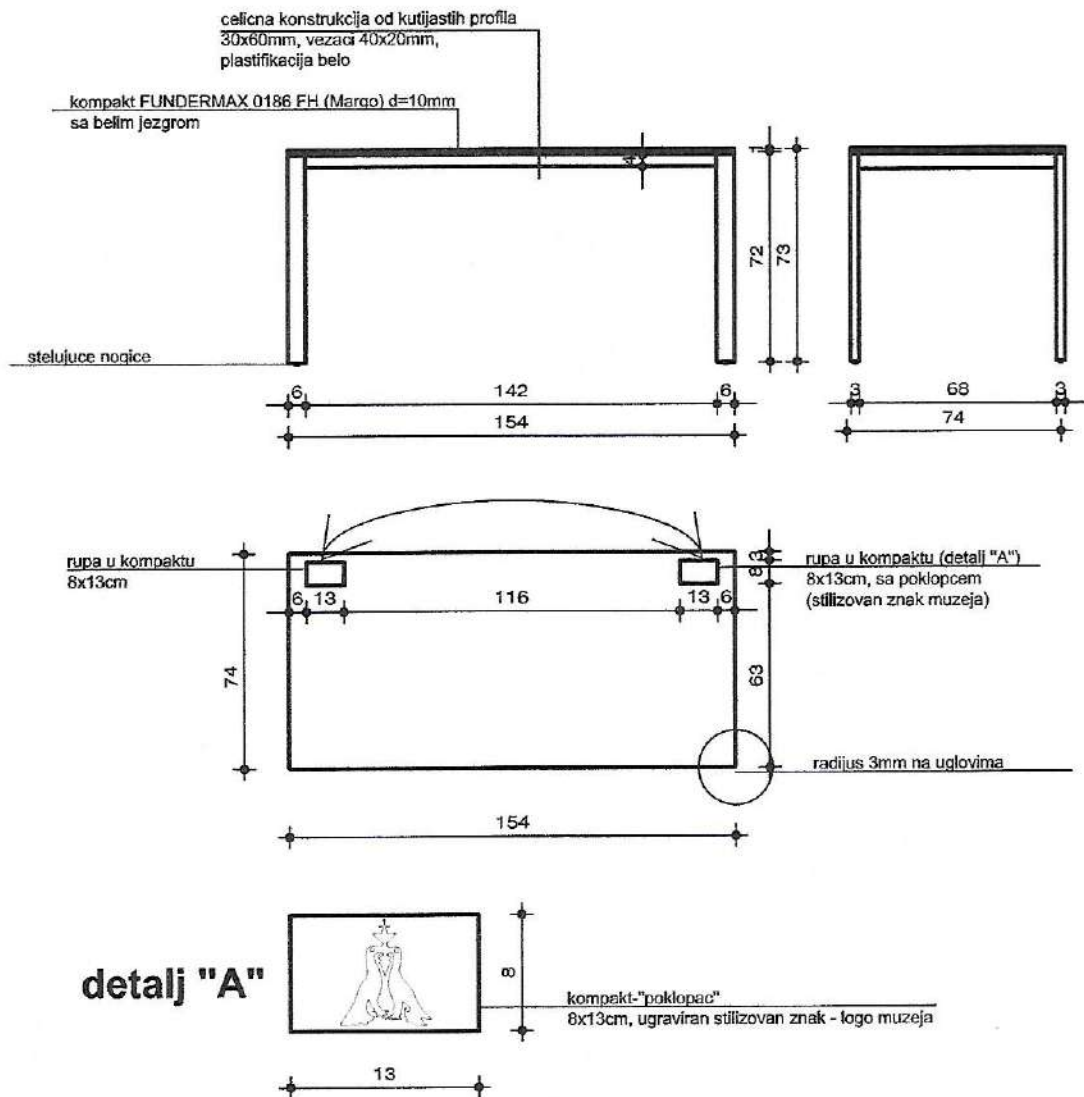

NOSAČ KUĆIŠTA 03

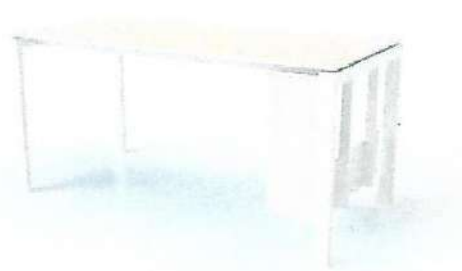
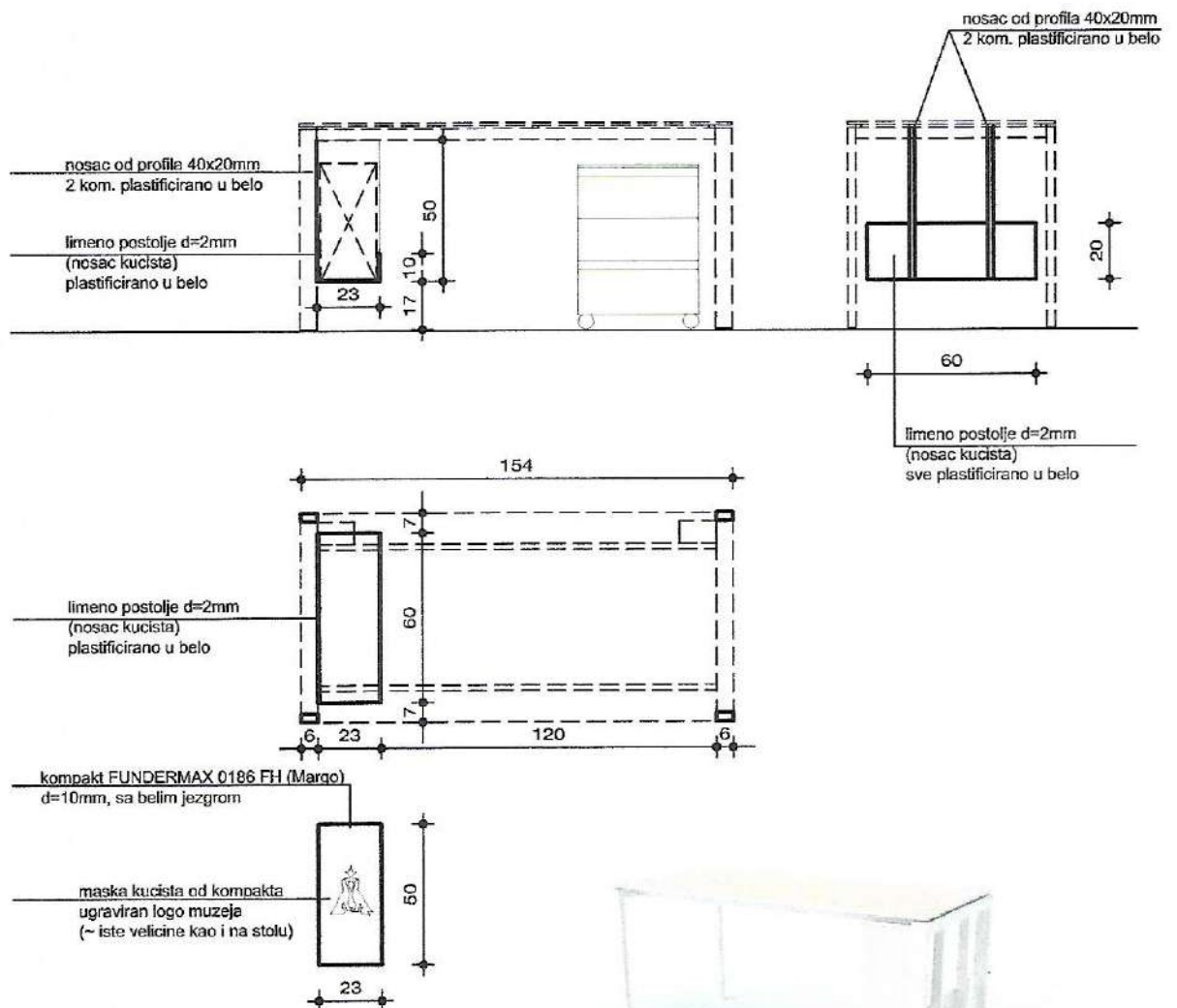



QUINTI, SEASON NET ili drugog proizvođača sličnog kvaliteta i dizajna.

Model: Q0996 NES

Dimenzije: 68/70x86/96cm

Dimenzija sedišta: 42x45cm

Visina sedišta: 45/55cm

Težina: 11kg

Mehanizam MB sa funkcijom okretanja oko ose i podešavanja visine gore-dole.

Baza aluminijum.

Rukonasloni aluminijum.

Mogućnost ugradnje mehanizma za obaranje naslona u nazad, sa jednim, tri ili četiri položaja.

Boja mreže bela.

Garancija proizvođača minimum 5 godina.

ŠEMA ORMANA (sa pozicijama)

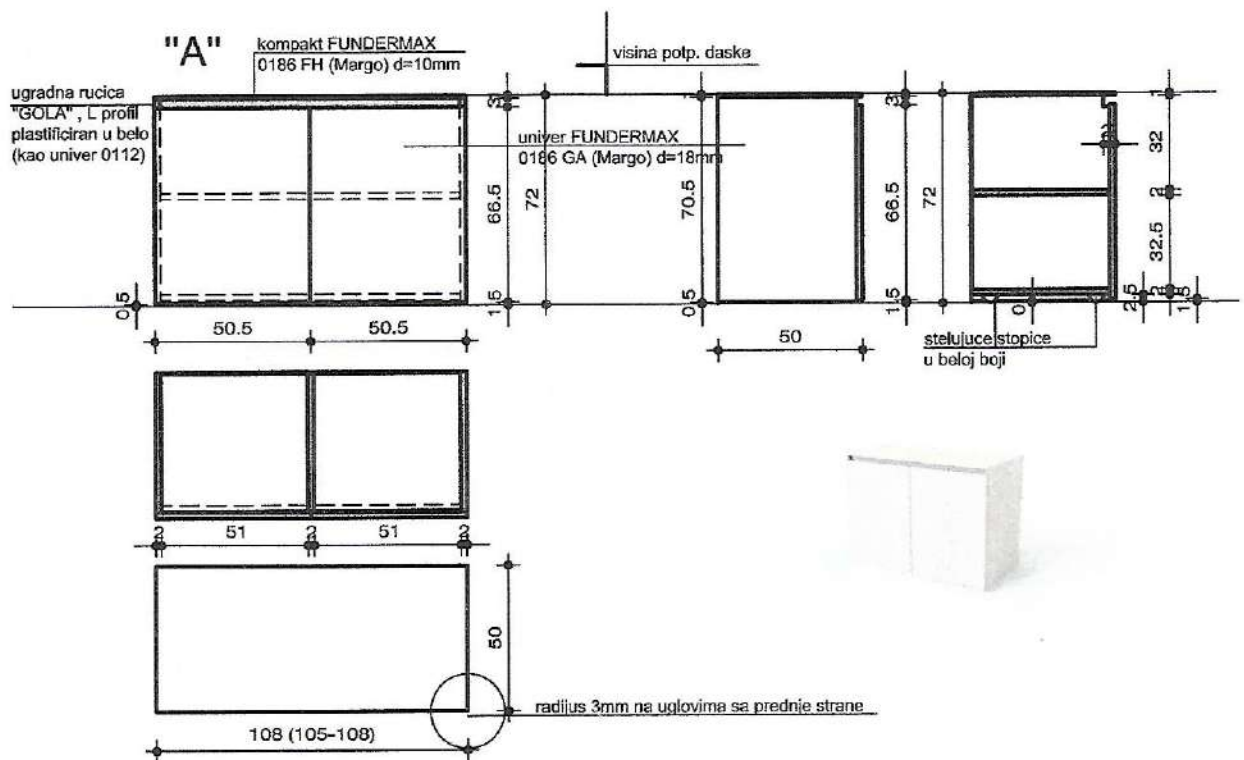
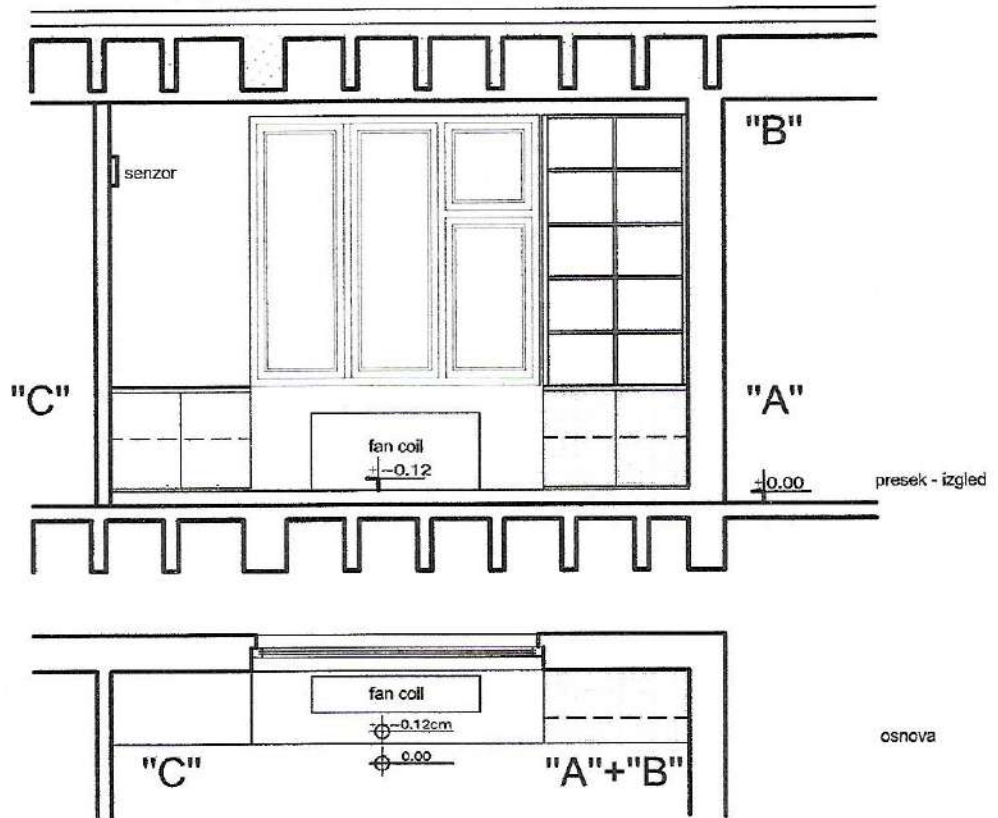

*sve mere kontrolisati na objektu.

ŠEMA ORMANA (sa pozicijama)

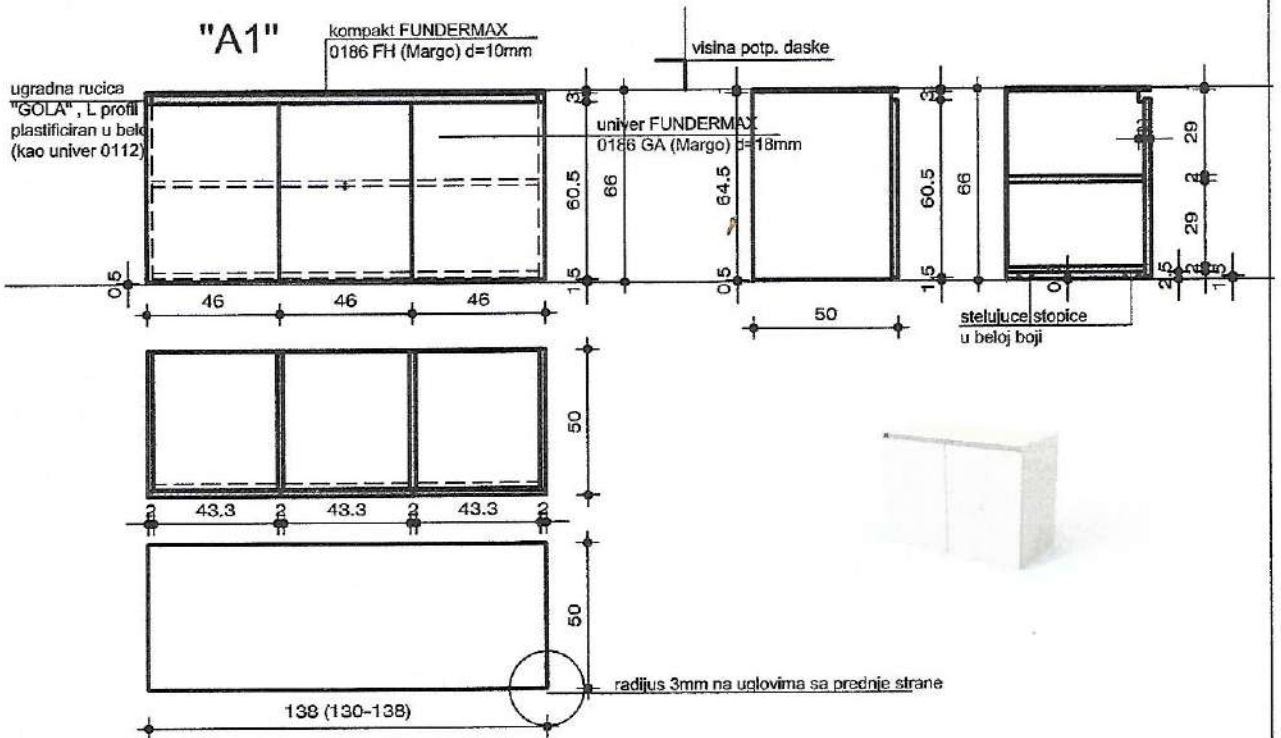
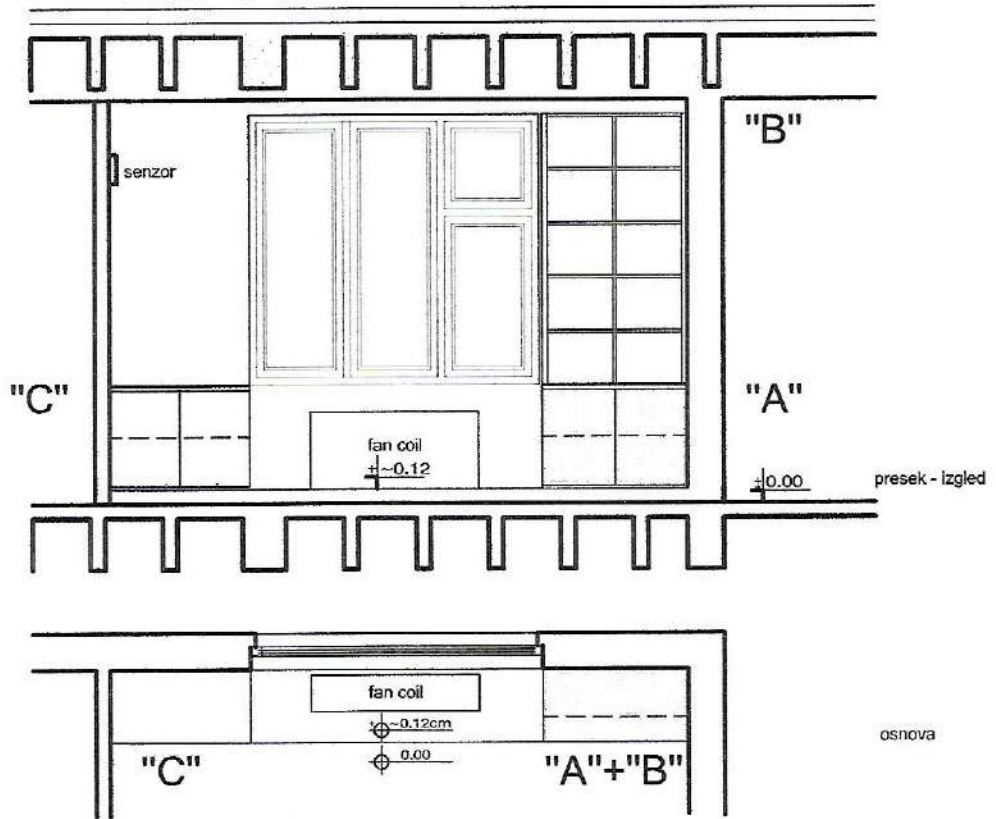

*sve mere kontrolisati na objektu.

ŠEMA ORMANA (sa pozicijama)

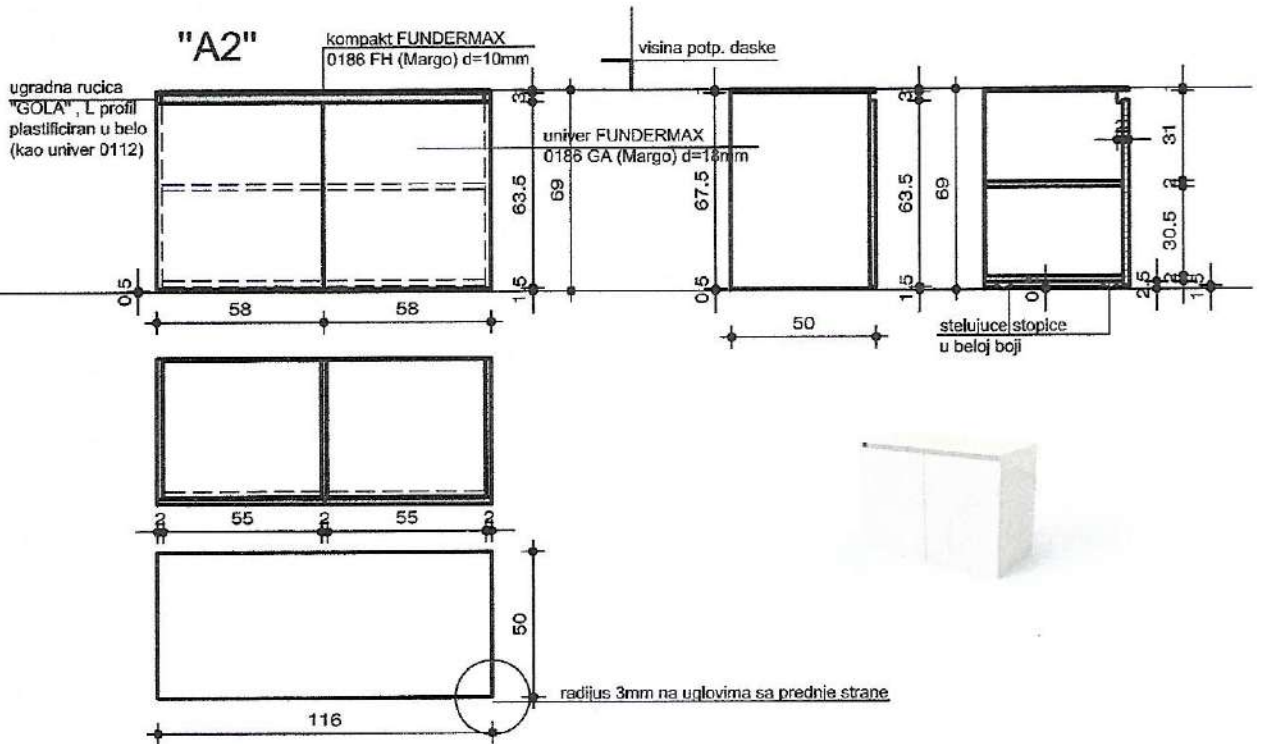
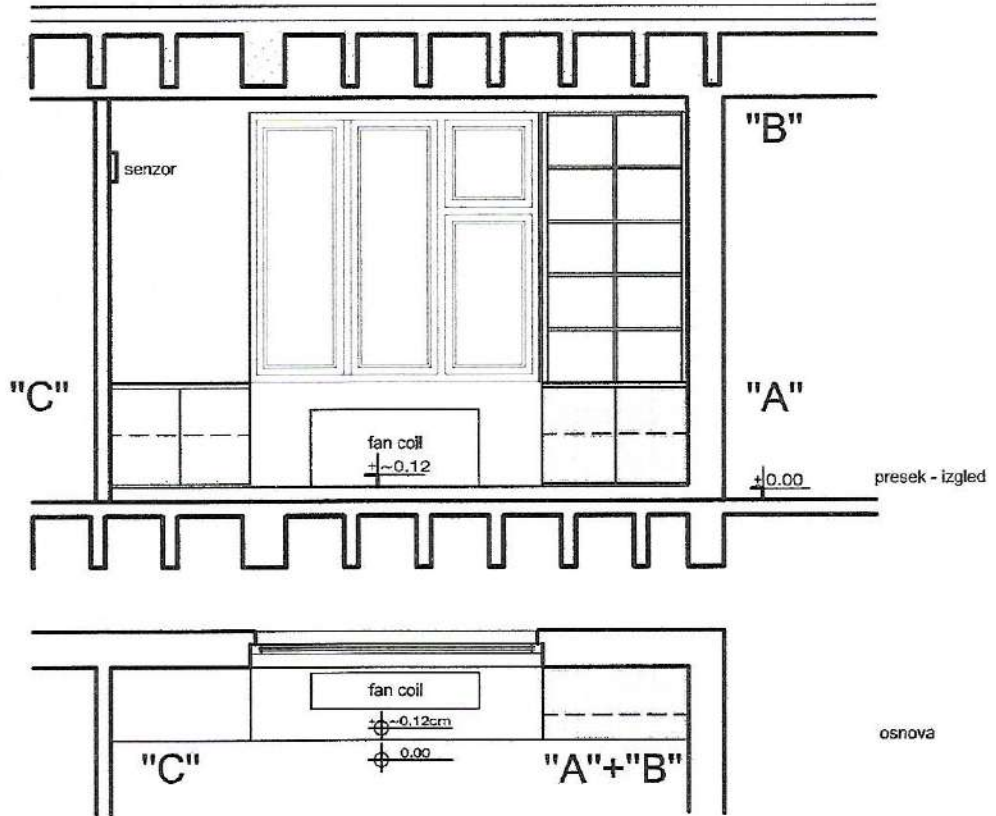

*sve mere kontrolisati na objektu.

ŠEMA ORMANA (sa pozicijama)

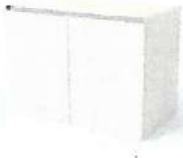
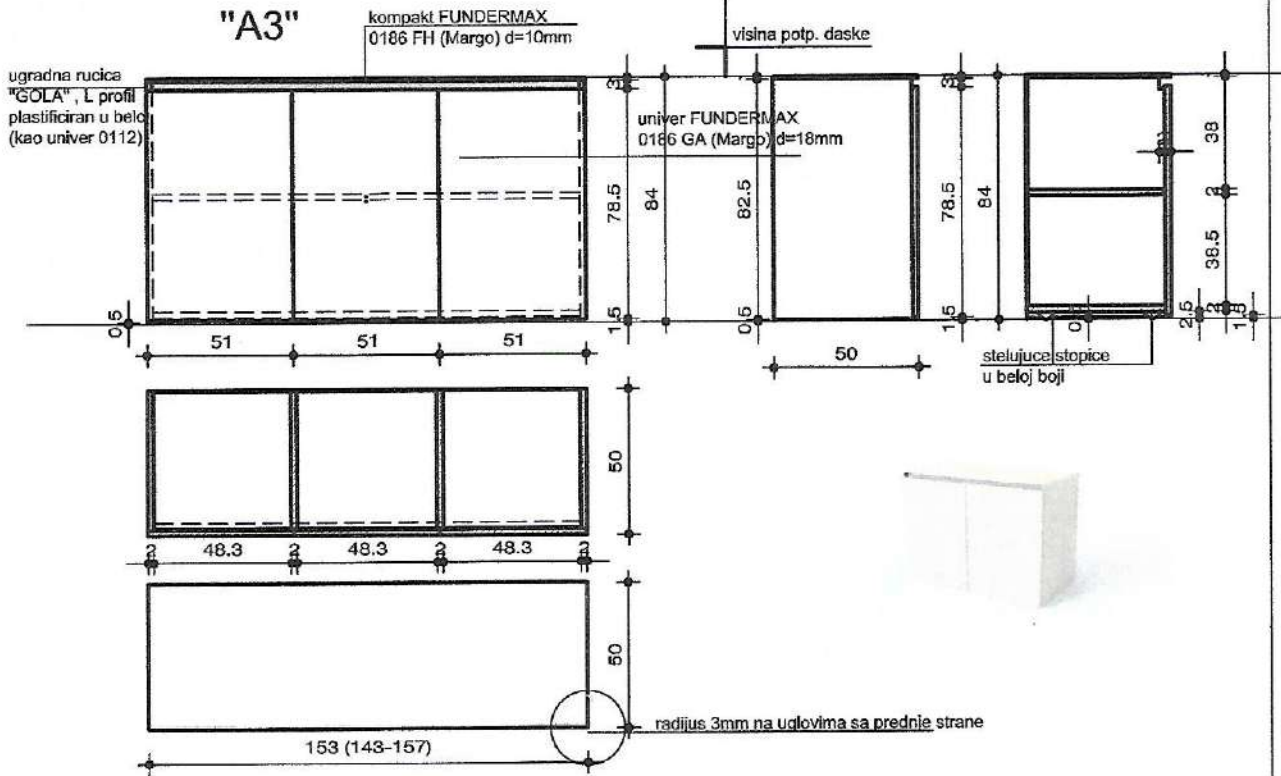
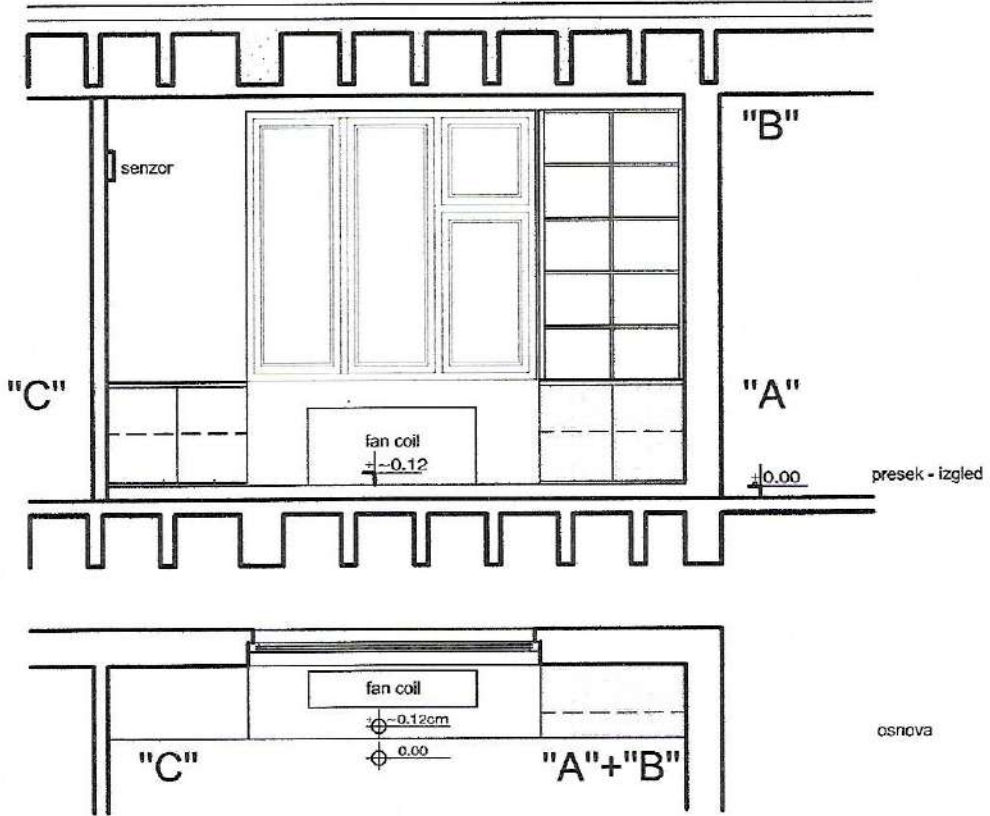

*sva mere kontrolisati na objektu.

ŠEMA ORMANA (sa pozicijama)

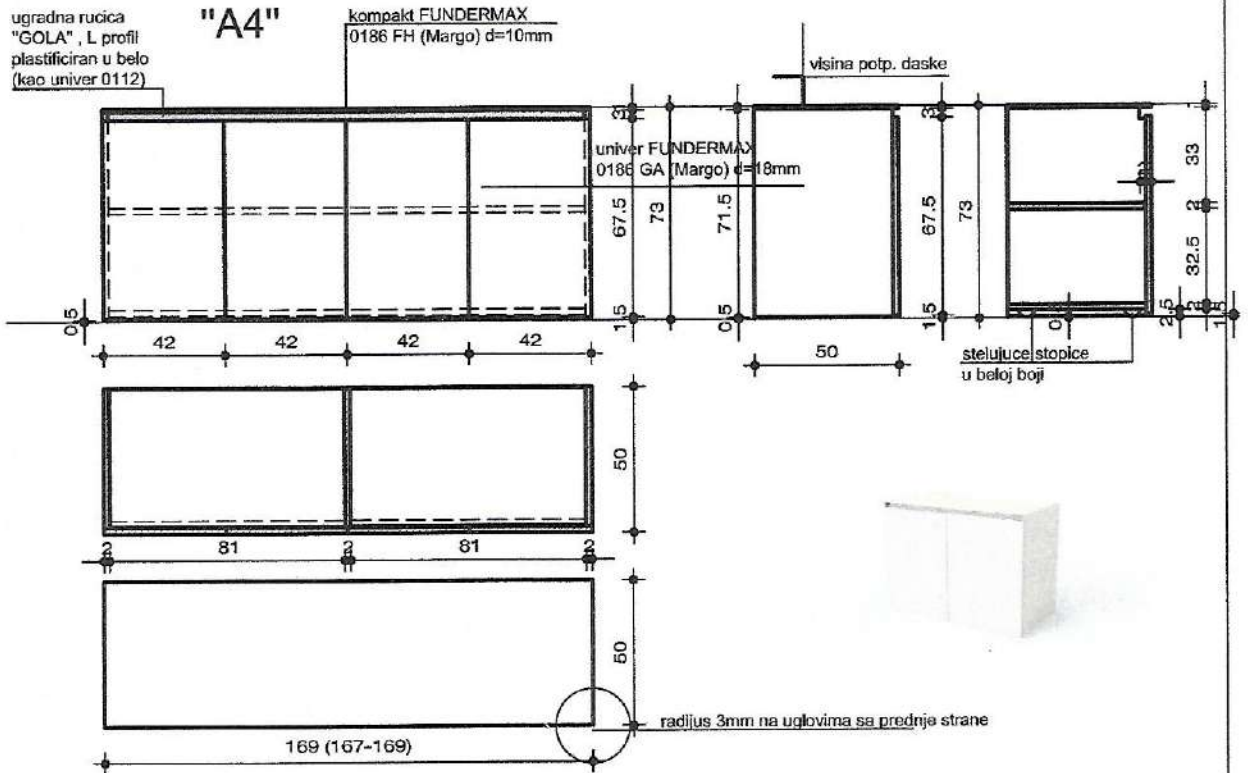
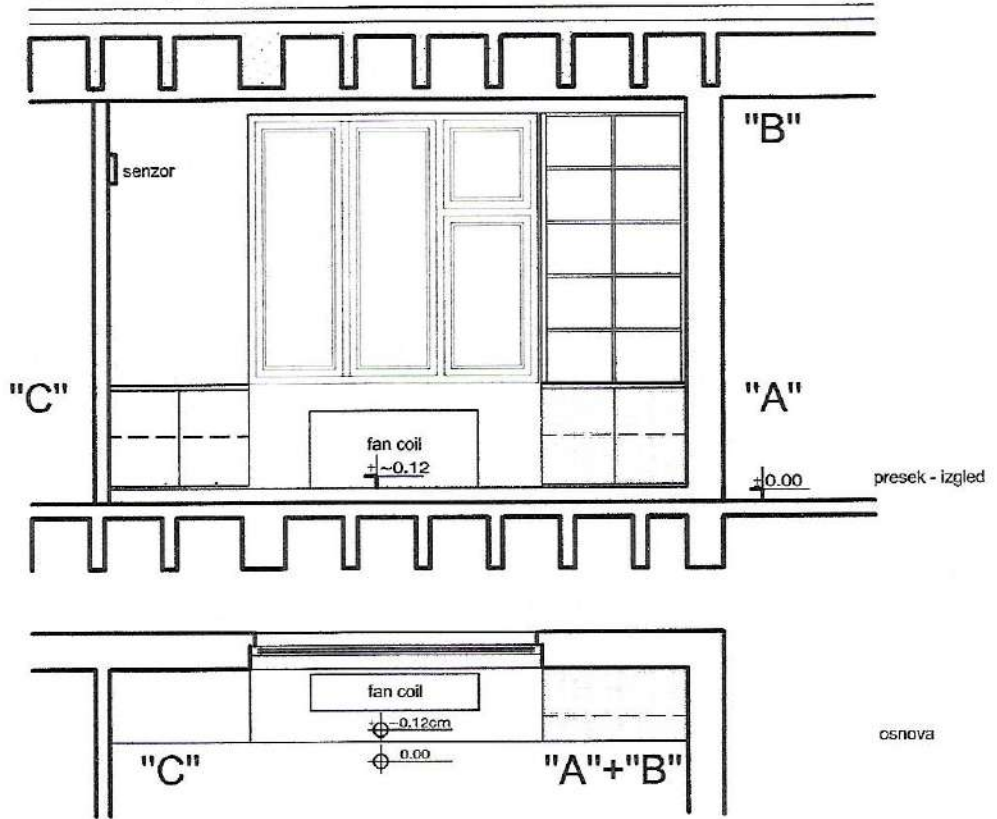

*sve mere kontrolisati na objektu.

ŠEMA ORMANA (sa pozicijama)

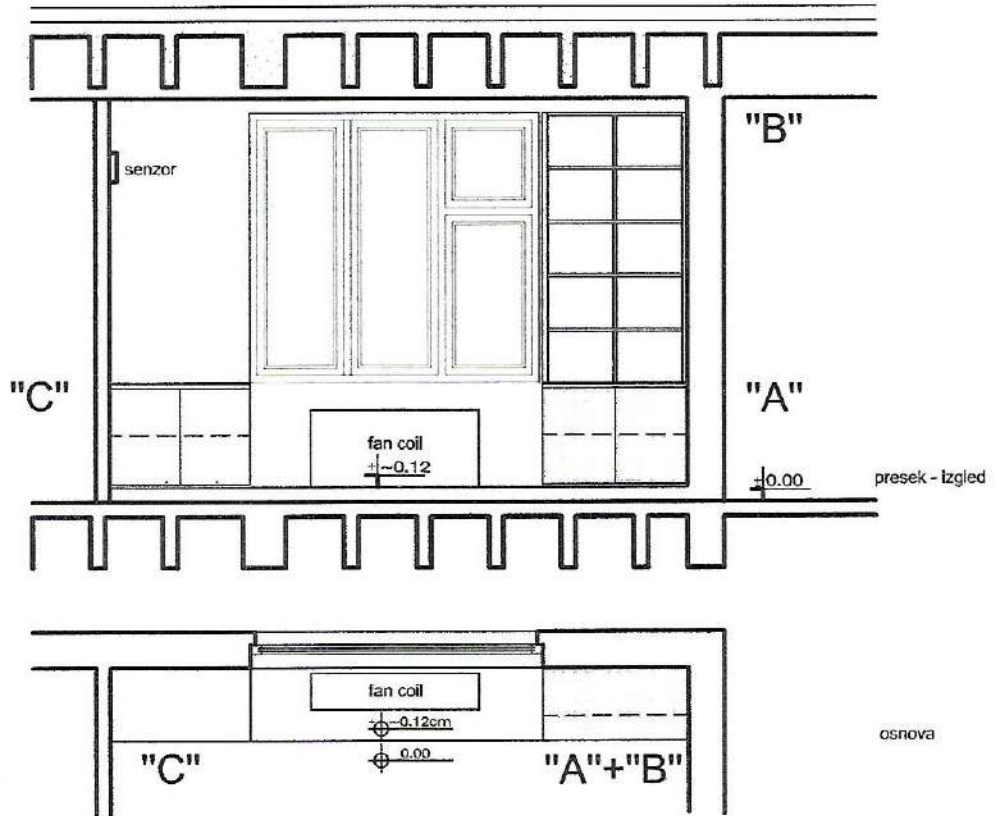

ugradna rucica
"GOLA", L profil
plestificiran u belo
(kao univer 0112)

"A5"

kompakt FUNDERMAX
0186 FH (Margo) d=10mm

visina potp. daske

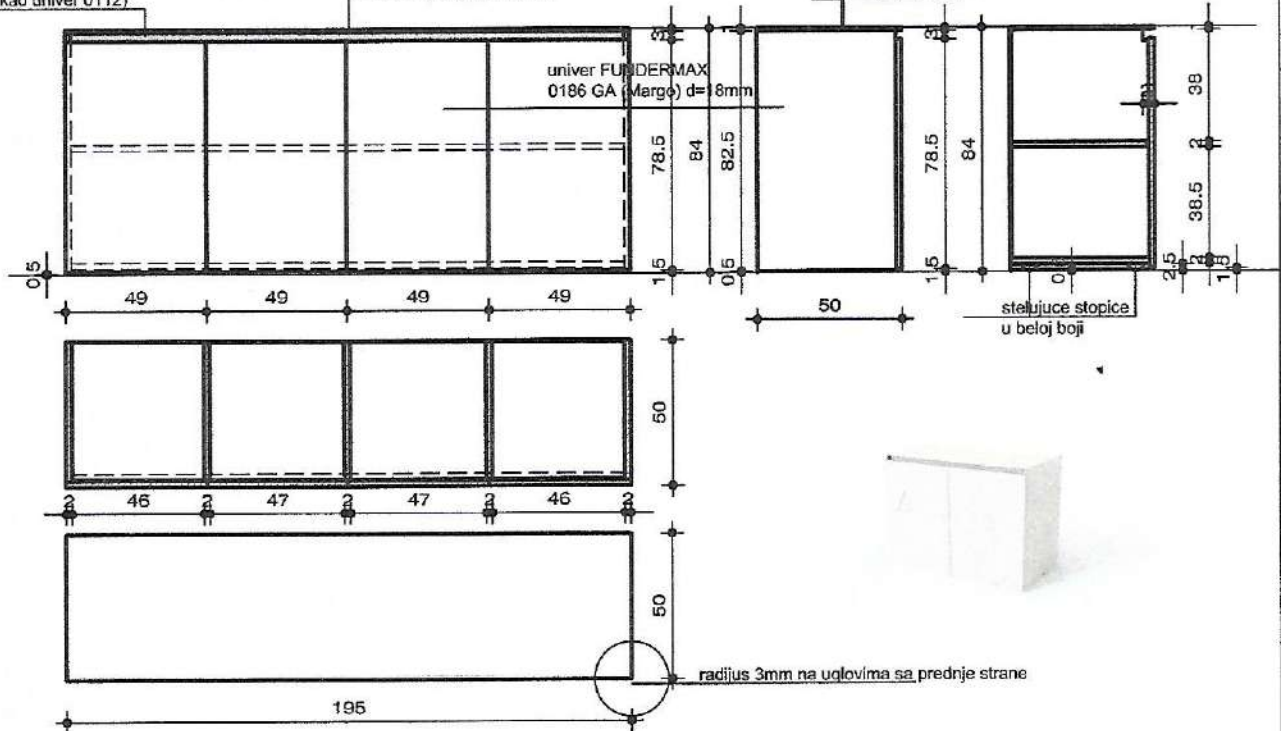

*sve mere kontrolisati na objektu.

ŠEMA ORMANA (sa pozicijama)

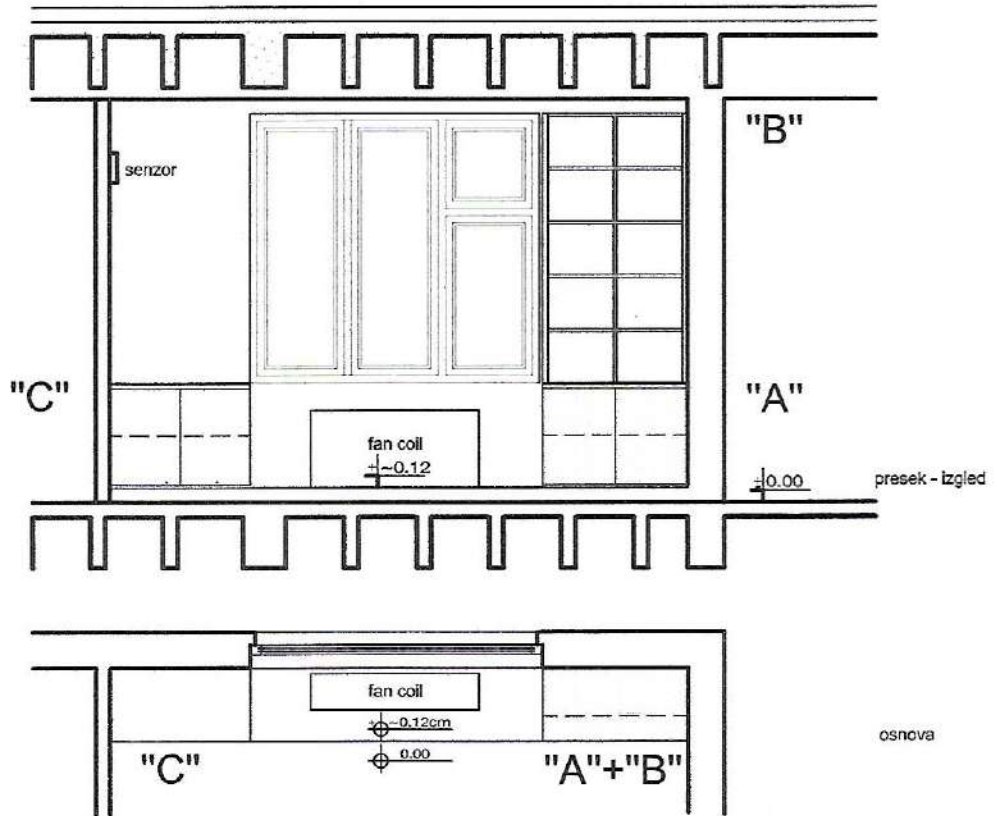

ugradna rucica
"GOLA", L profil
plastificiran u belo
(kao univer 0112)

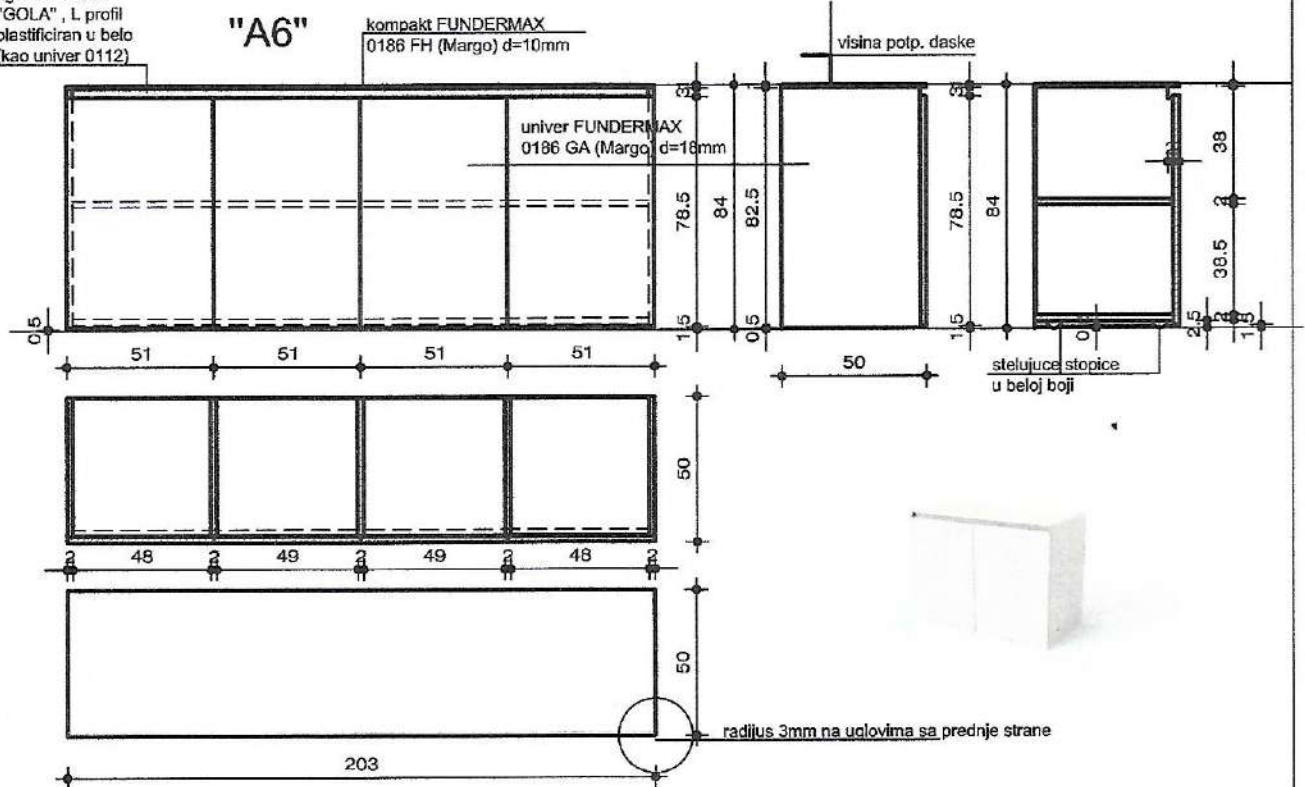

*sve mere kontrolisati na objektu.

ŠEMA ORMANA (sa pozidjama)

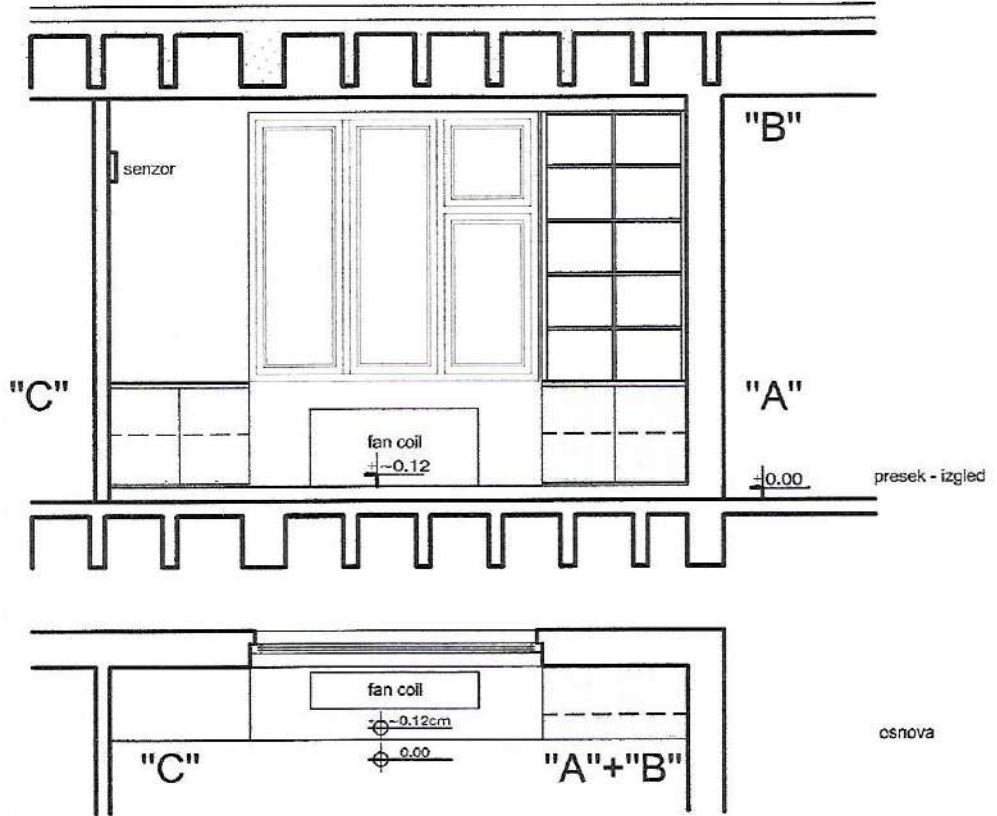

ugradna ručica
"GOLA", L profil
plastificiran u belo
(kao univer 0112)

"A7"

kompakt FUNDERMAX
0186 FH (Margo) d=10mm

univer FUNDERMAX
0186 GA (Margo) d=18mm

visina potp. daske

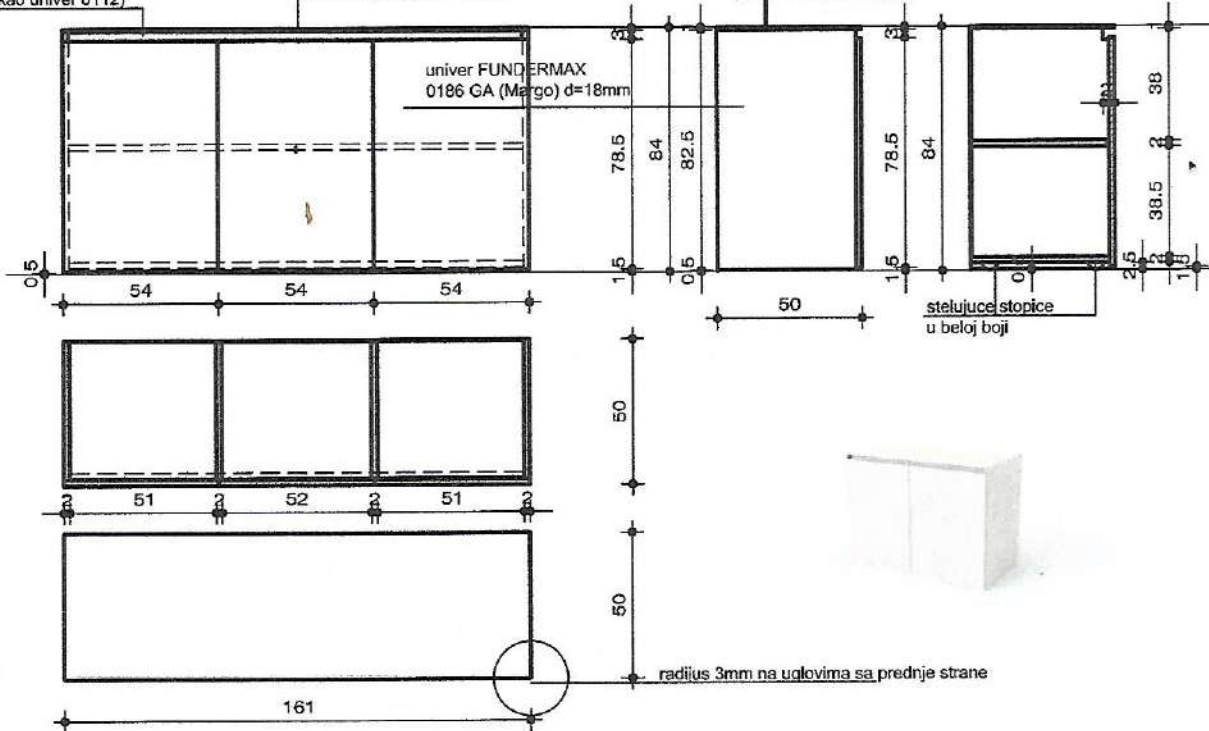

*sve mere kontrolisati na objektu.

ŠEMA ORMANA (sa pozicijama)

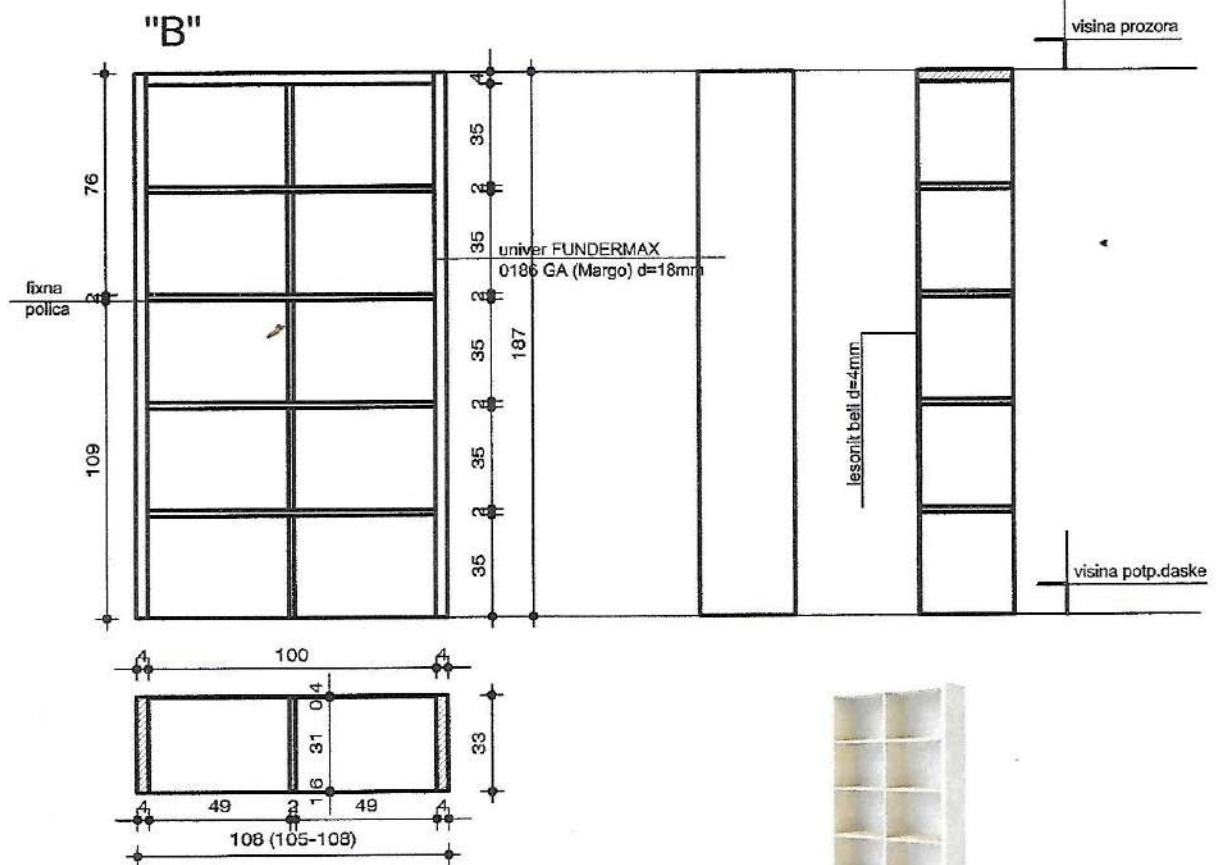
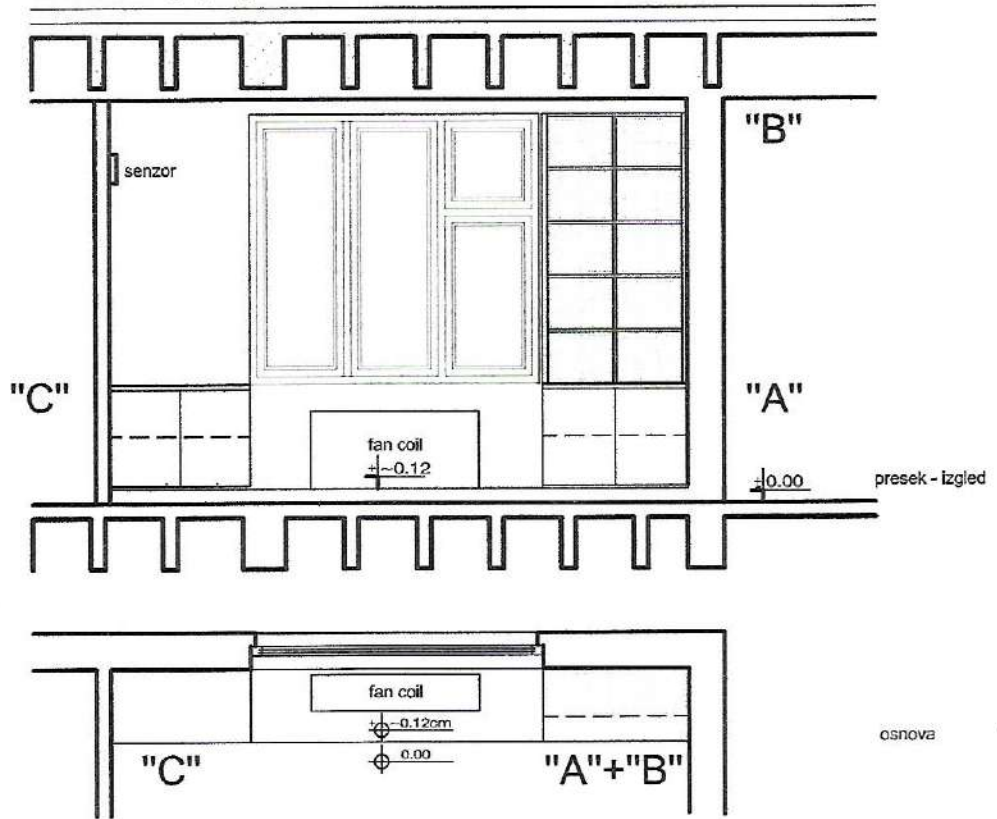

*sve mere kontrolisati na objektu.

ŠEMA ORMANA (sa pozicijama)

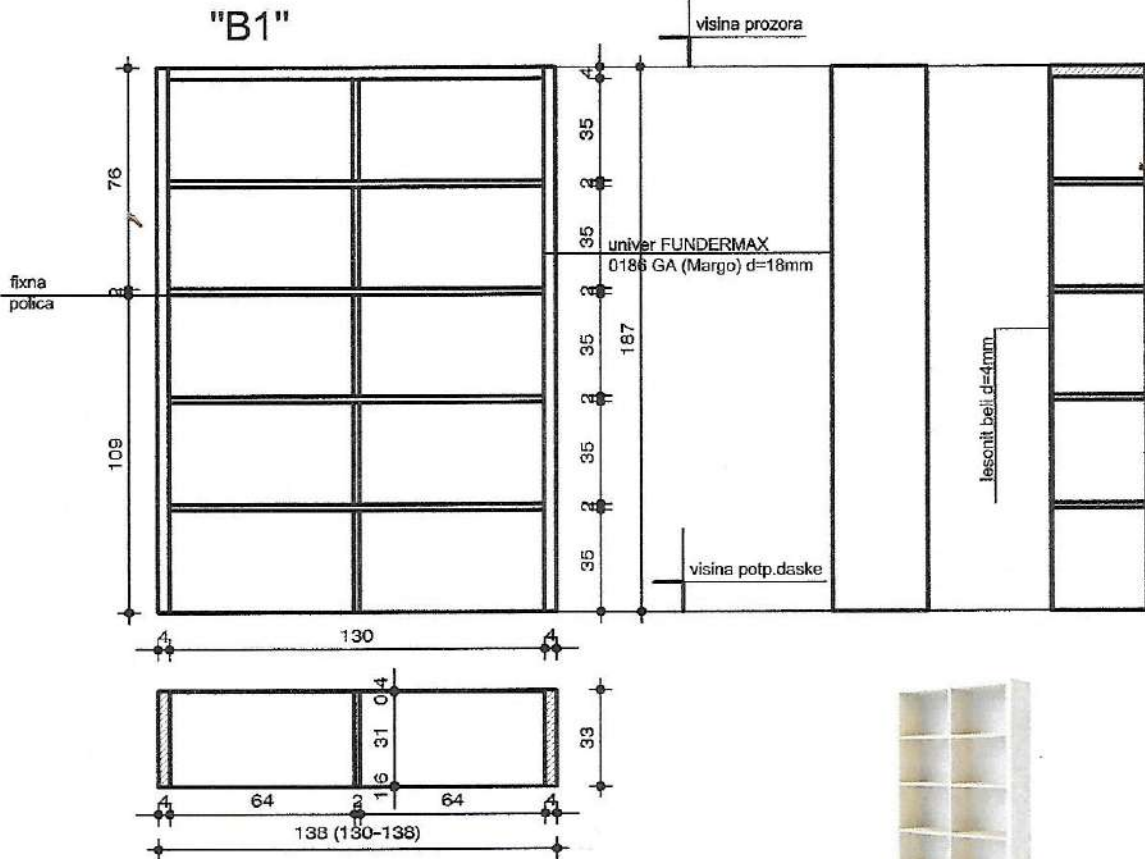
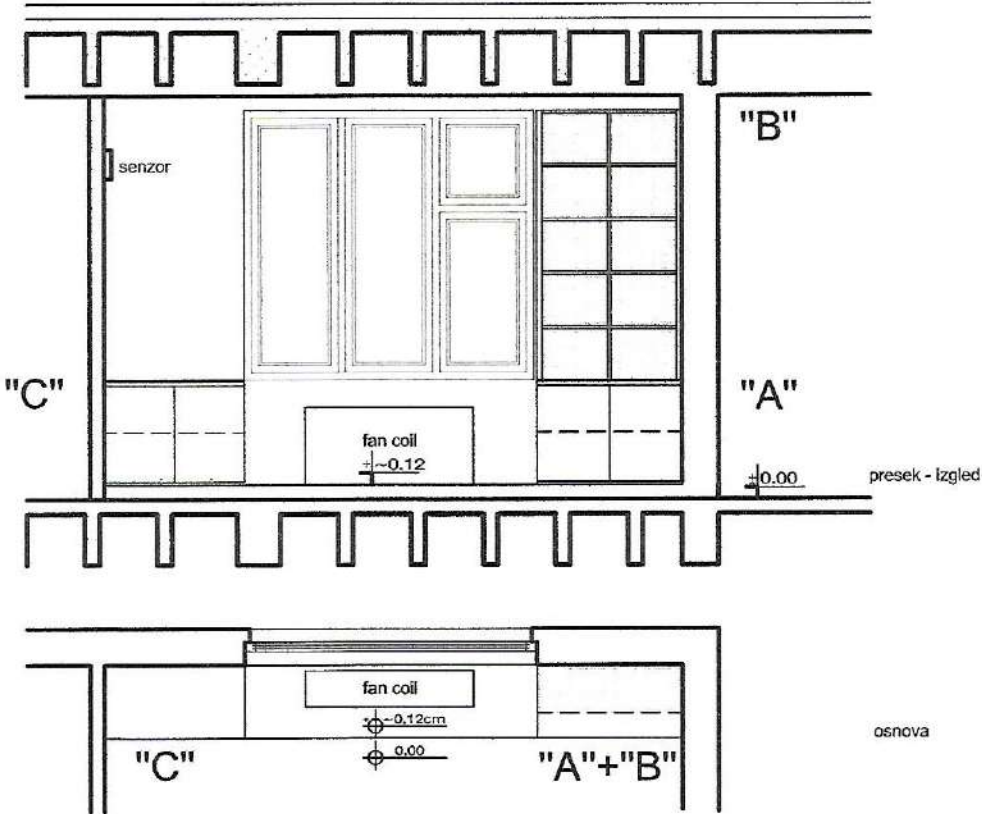

*sve mere kontrolisati na objektu.

ŠEMA ORMANA (sa pozicijama)

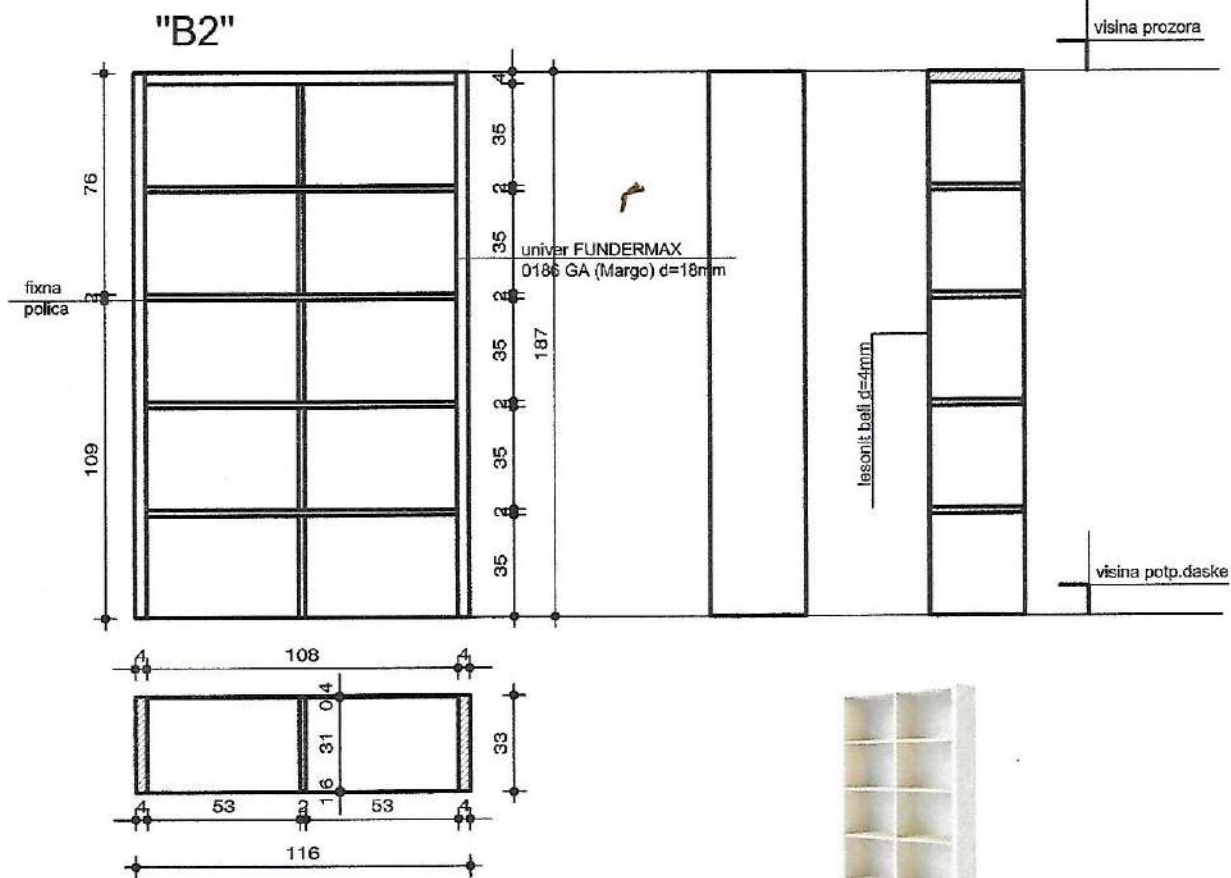
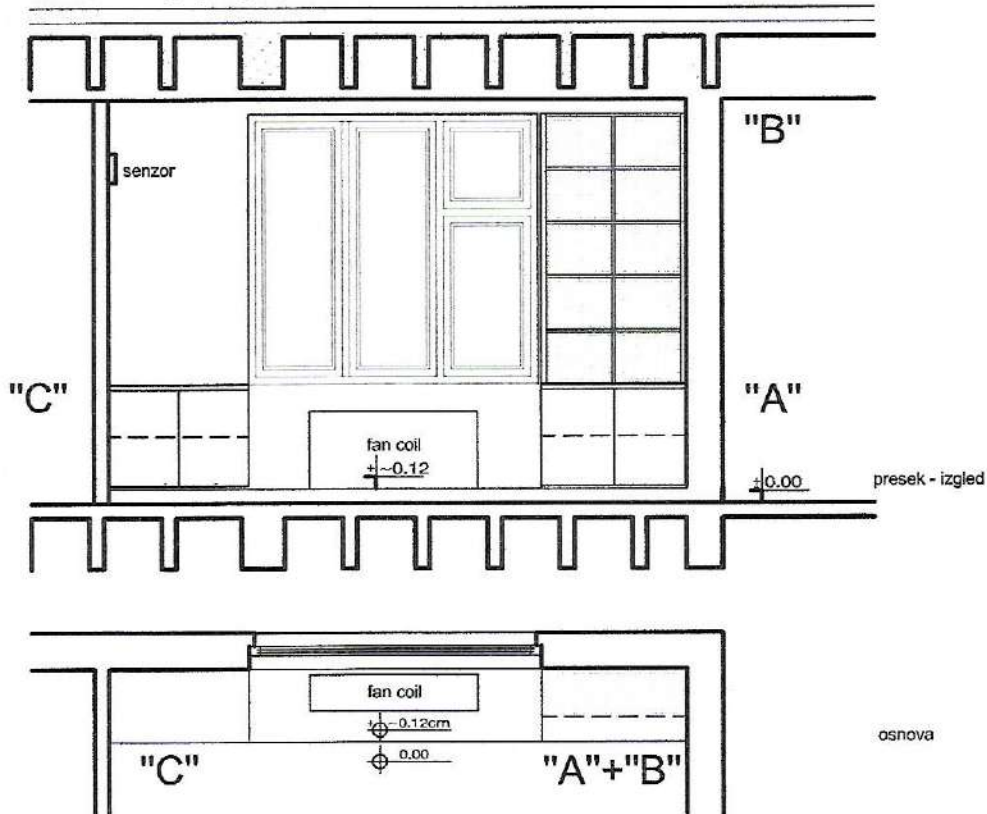

*sve mere kontrolisati na objektu.



ŠEMA ORMANA (sa pozicijama)

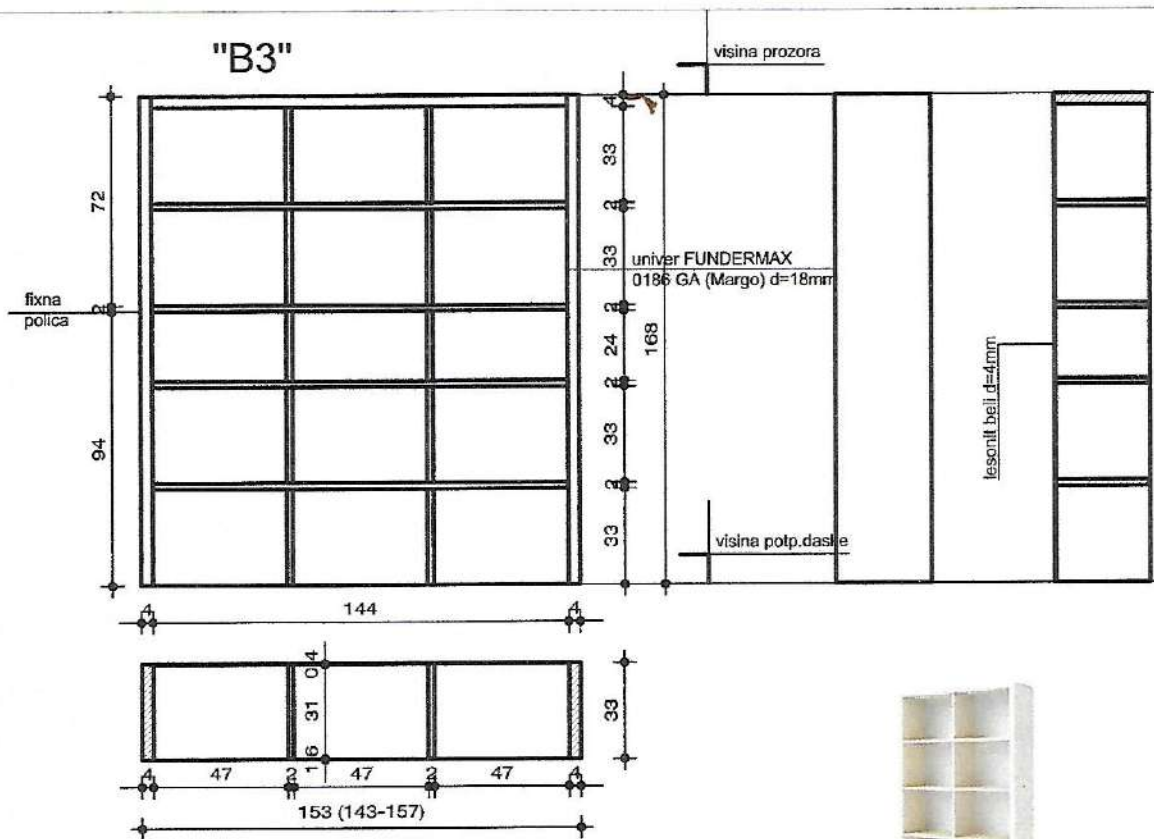
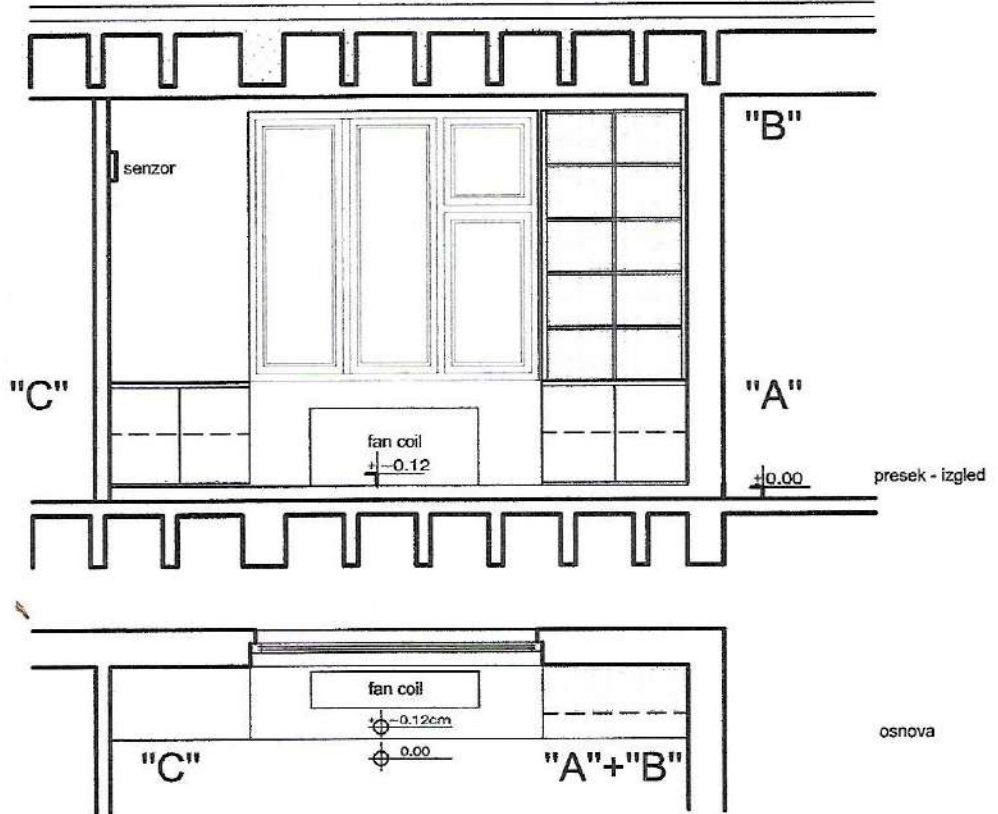

*sve mere kontrolisati na objektu.

ŠEMA ORMANA (sa pozicijama)

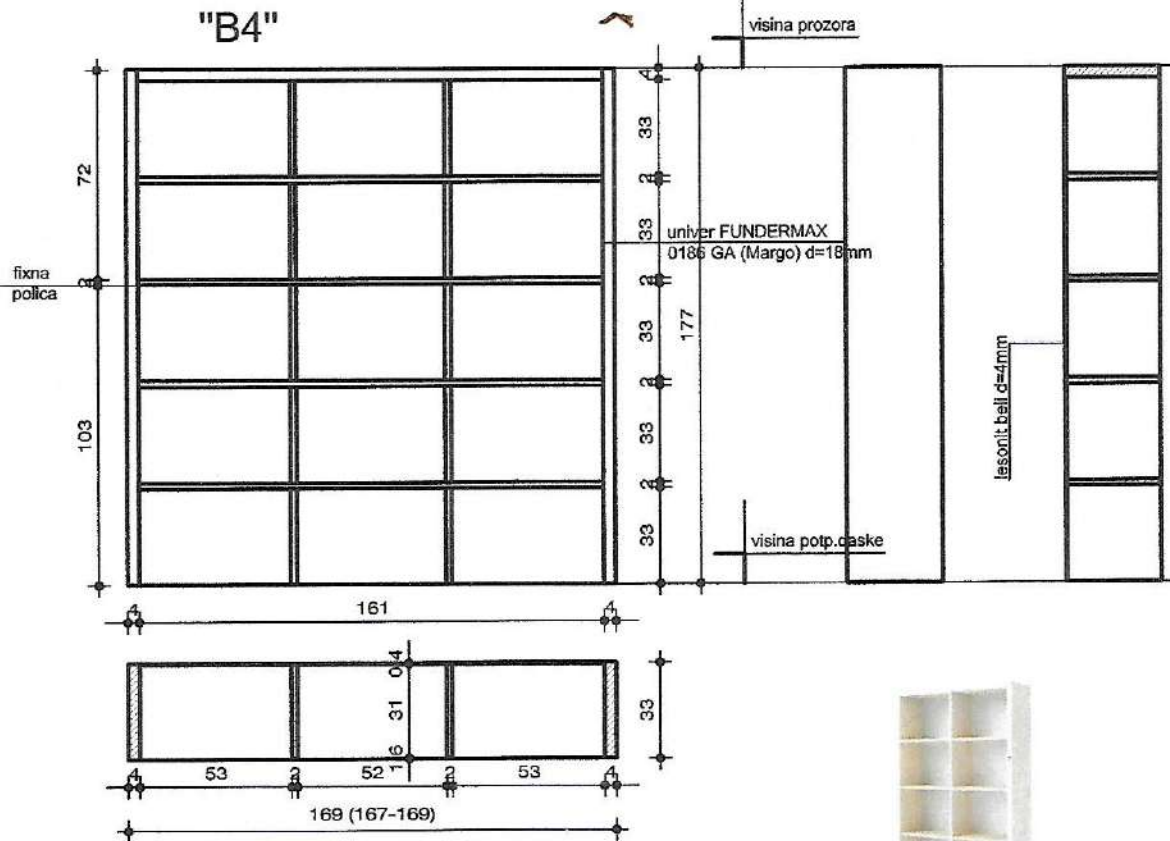
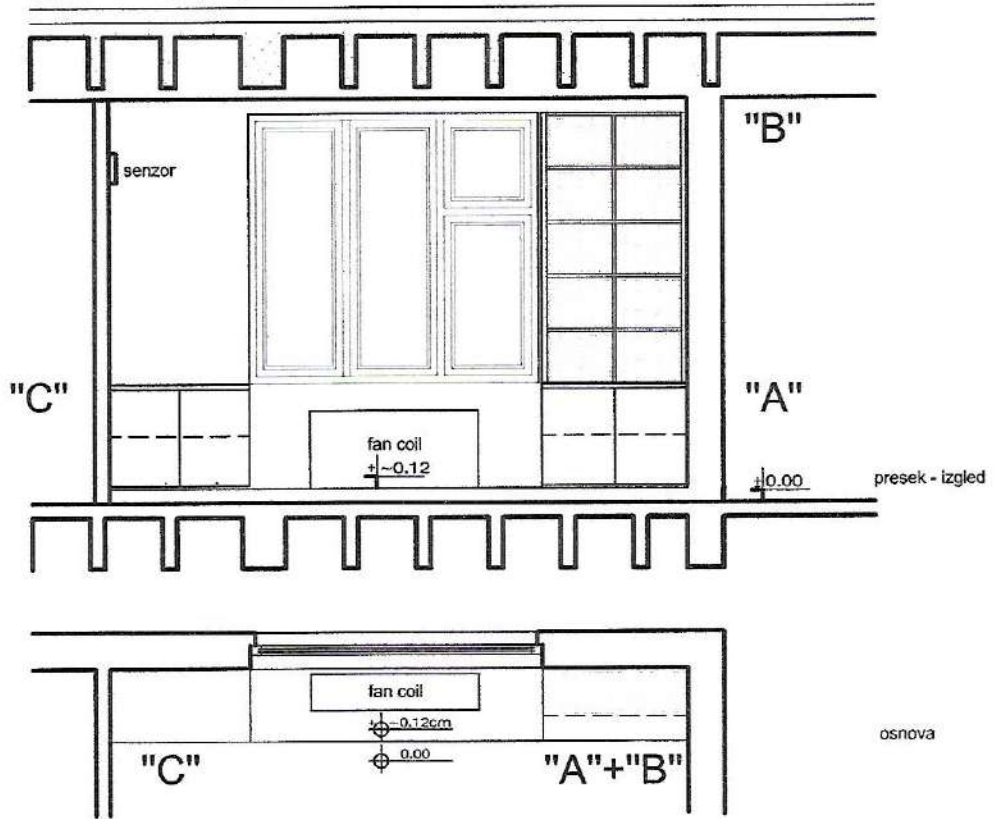

*sve mere kontrolisati na objektu.

ŠEMA ORMANA (sa pozicijama)

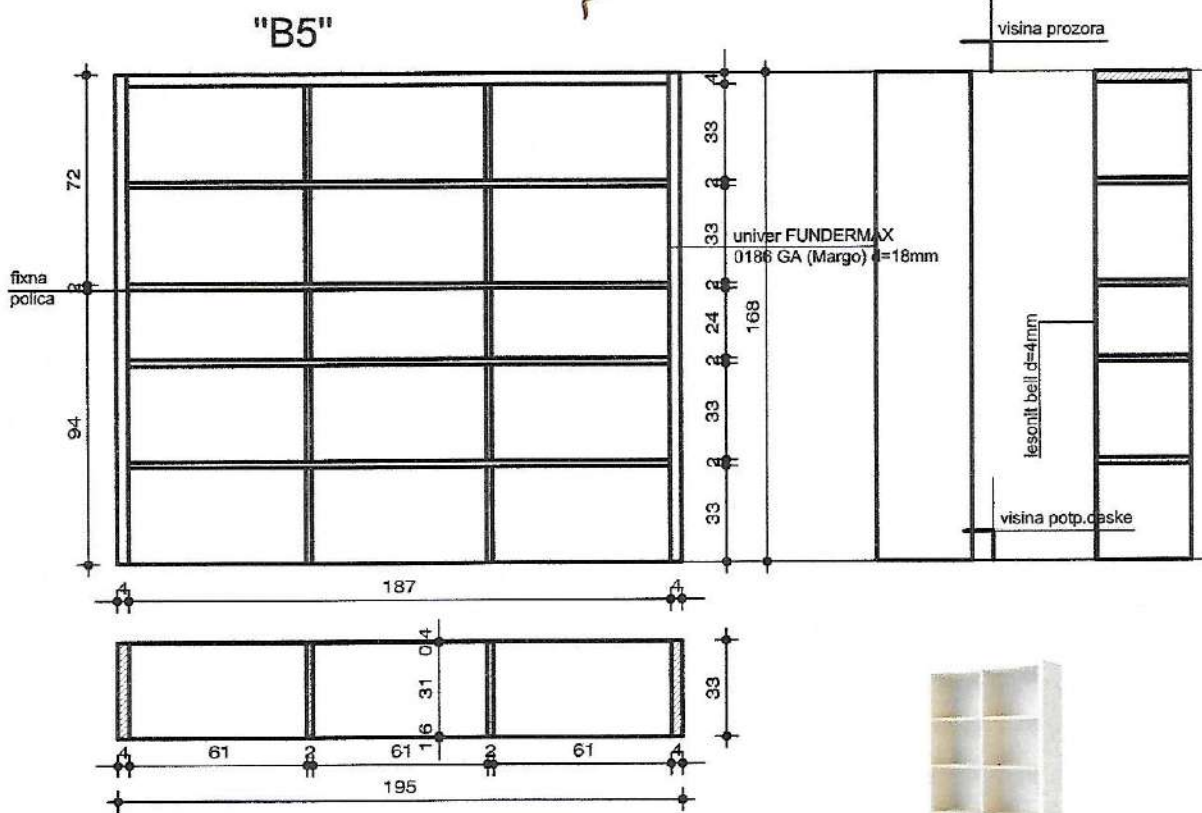
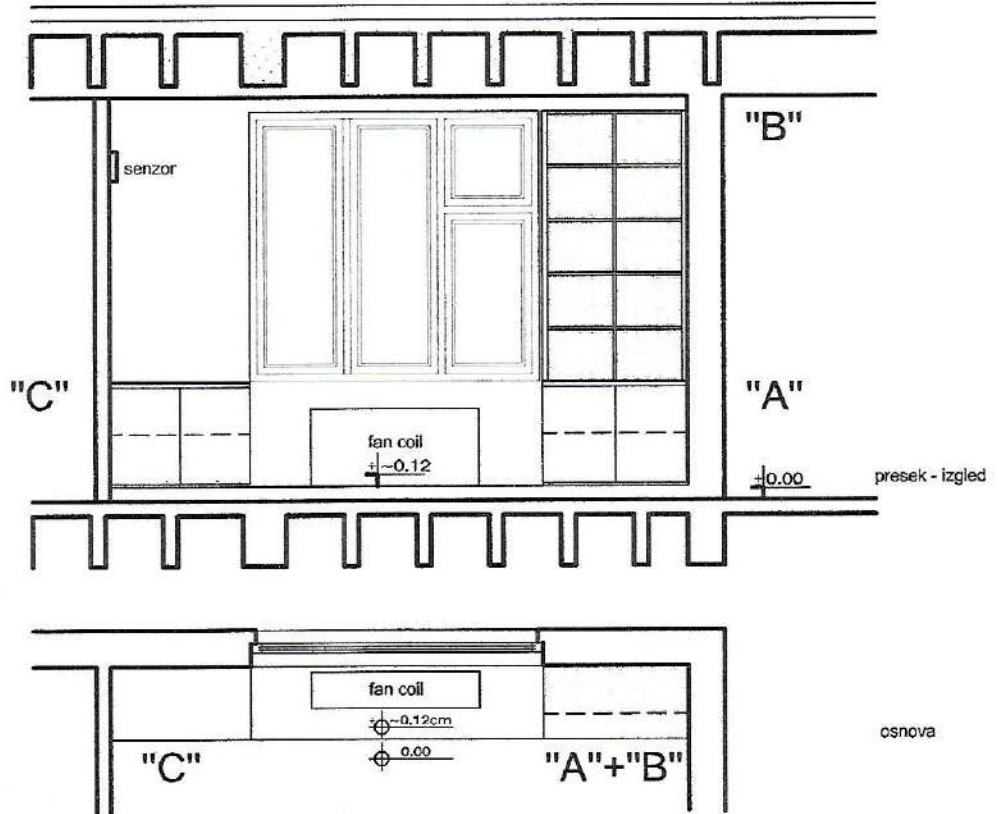

*sve mere kontrolisati na objektu.

ŠEMA ORMANA (sa pozicijama)

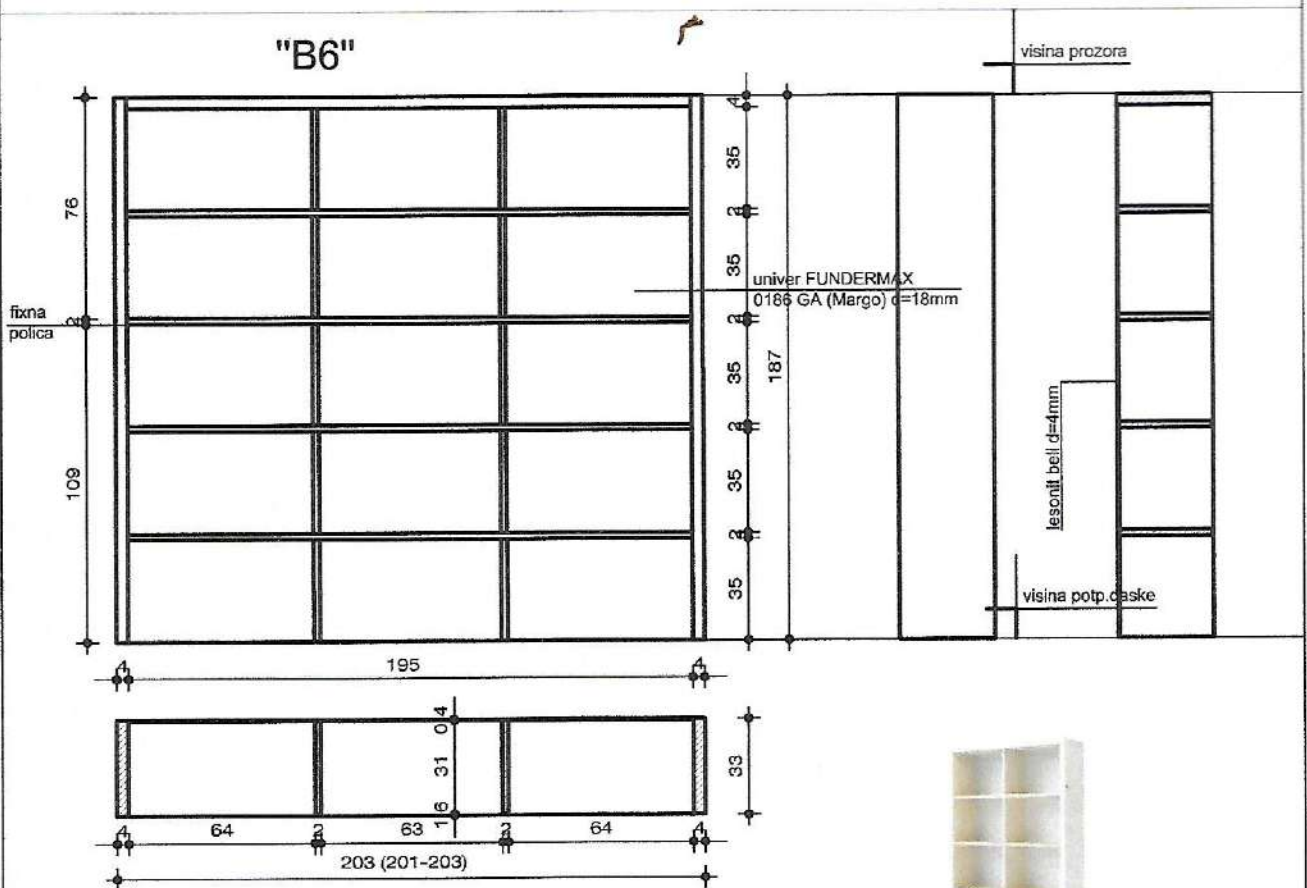
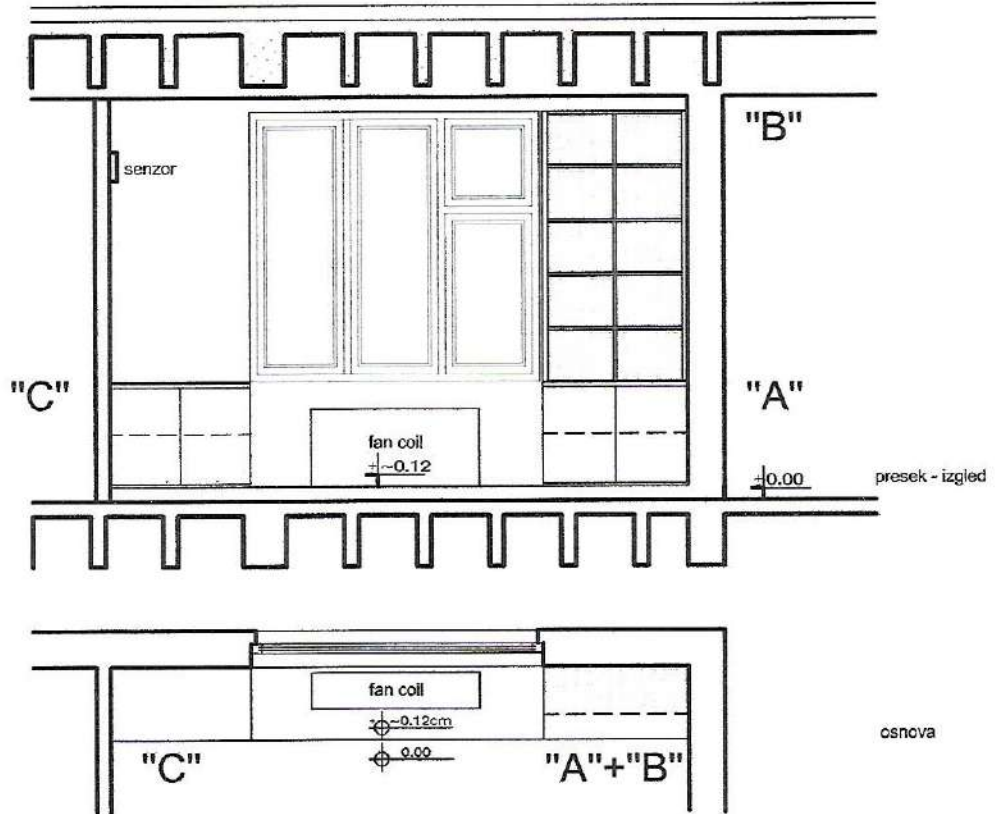

*sve mere kontrolisati na objektu.

ŠEMA ORMANA (sa pozlojama)

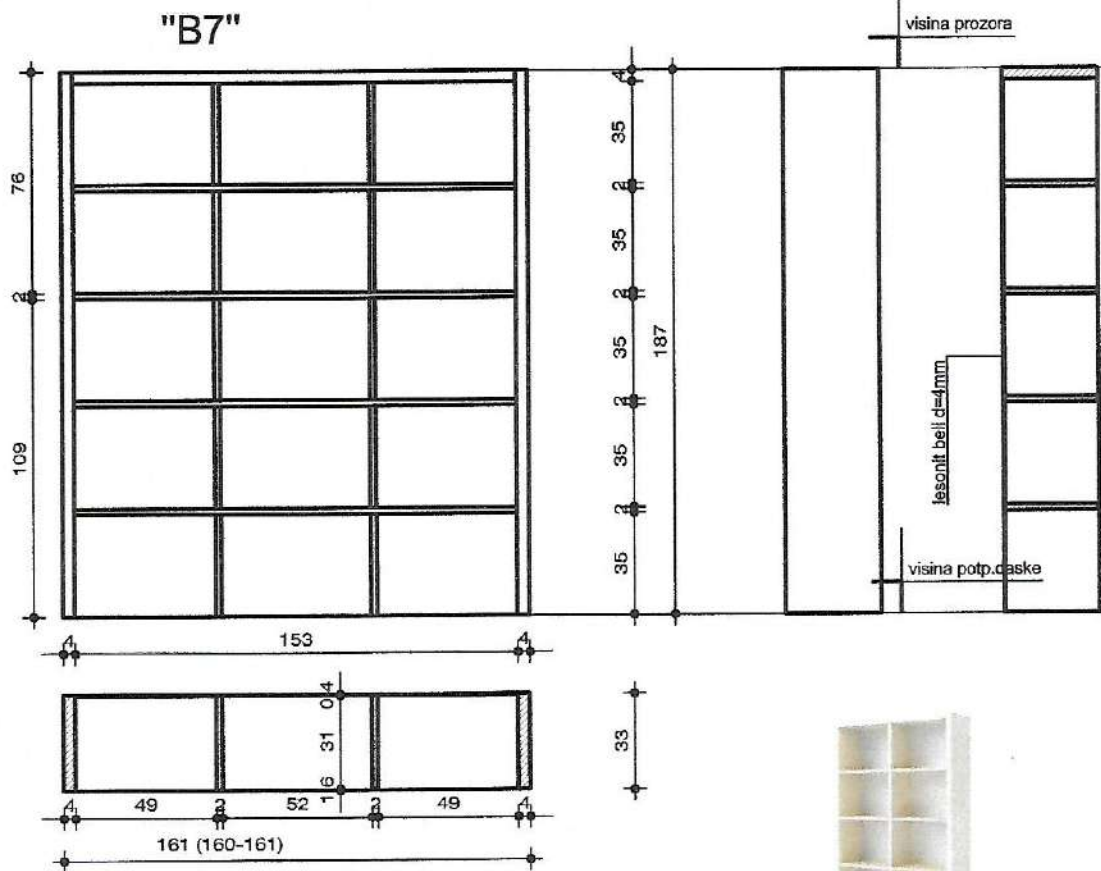
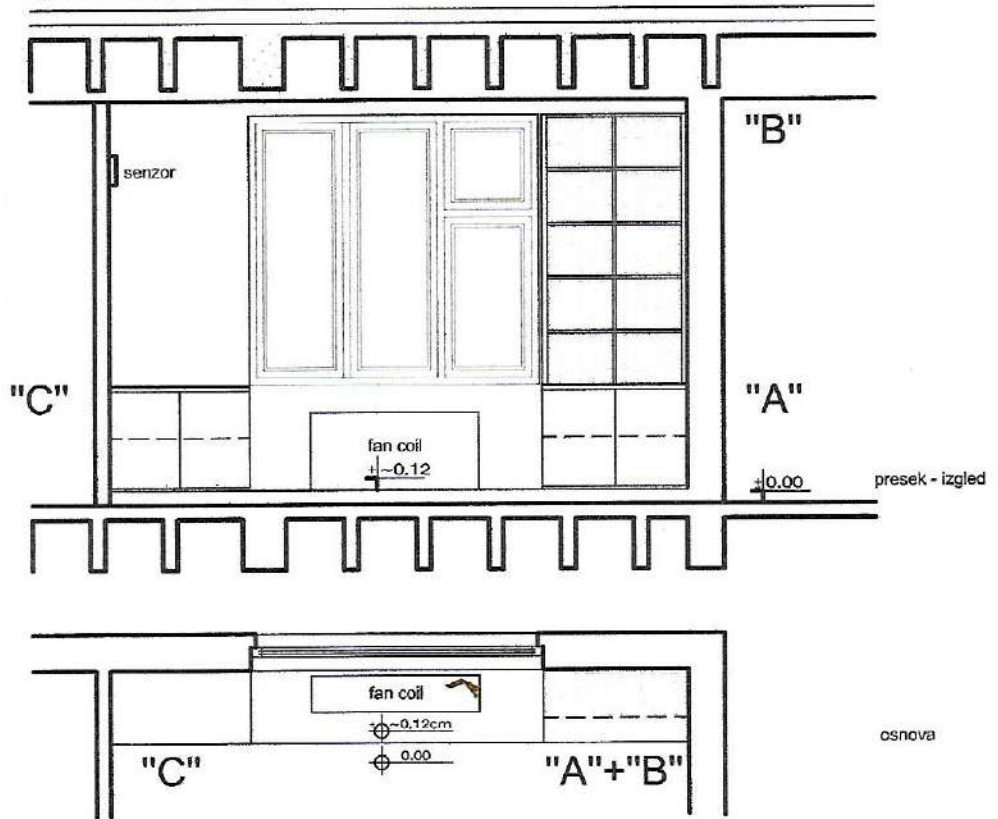

*sve mere kontrolisati na objektu.

ŠEMA ORMANA (sa pozicijama)

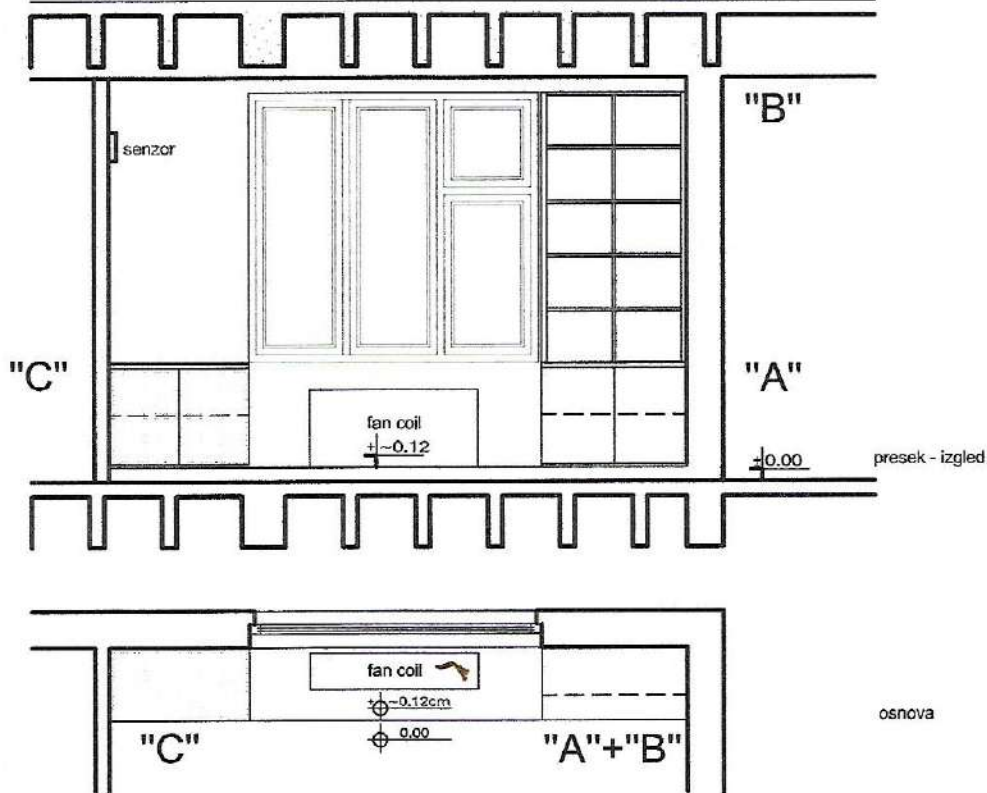

"C"

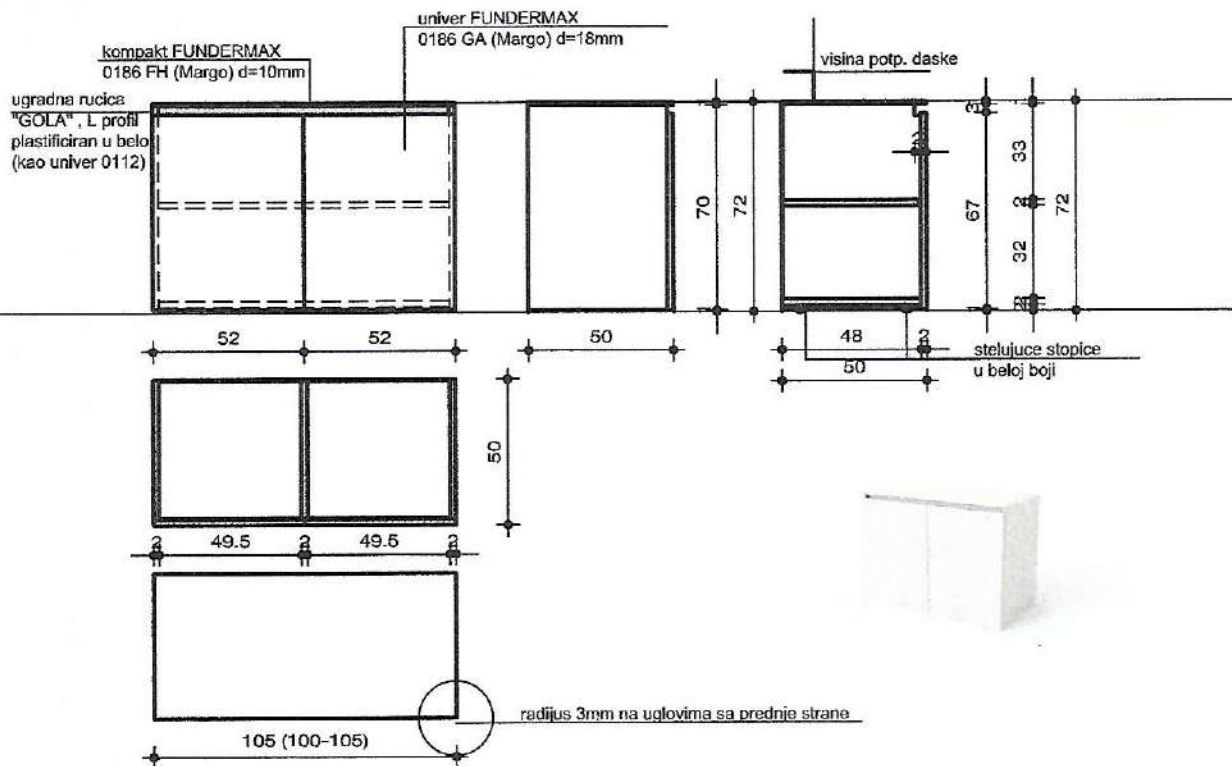

*sve mere kontrolisati na objektu.

ŠEMA ORMANA (sa pozicijama)

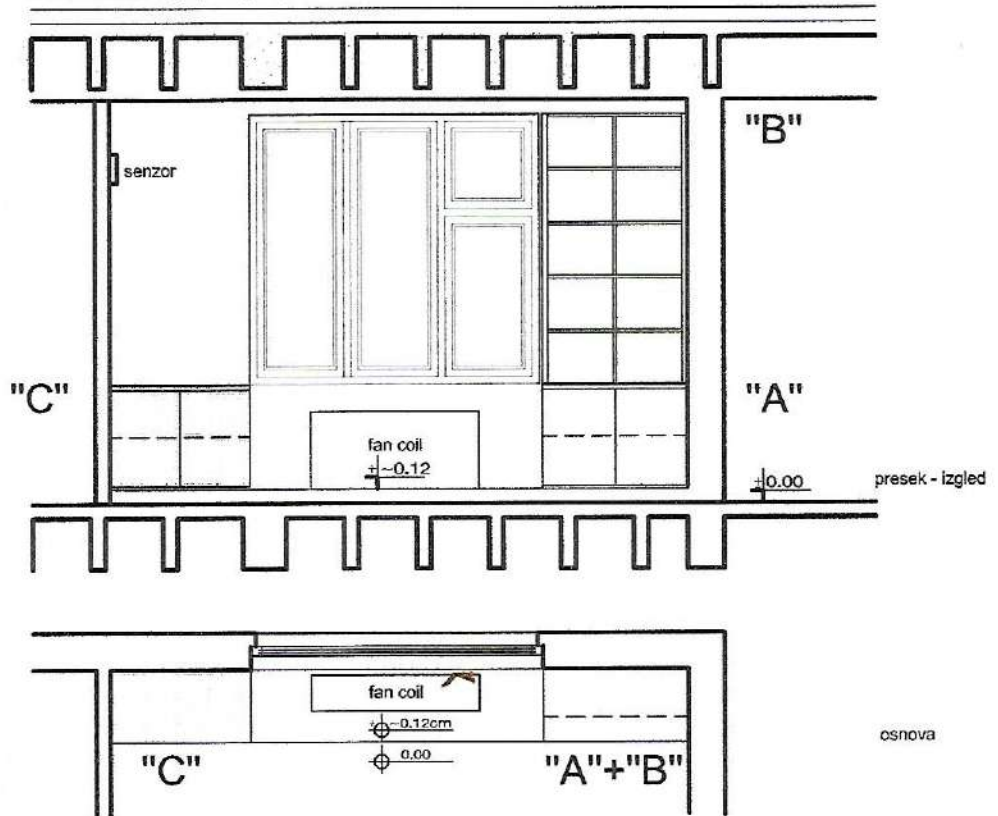

"C1"

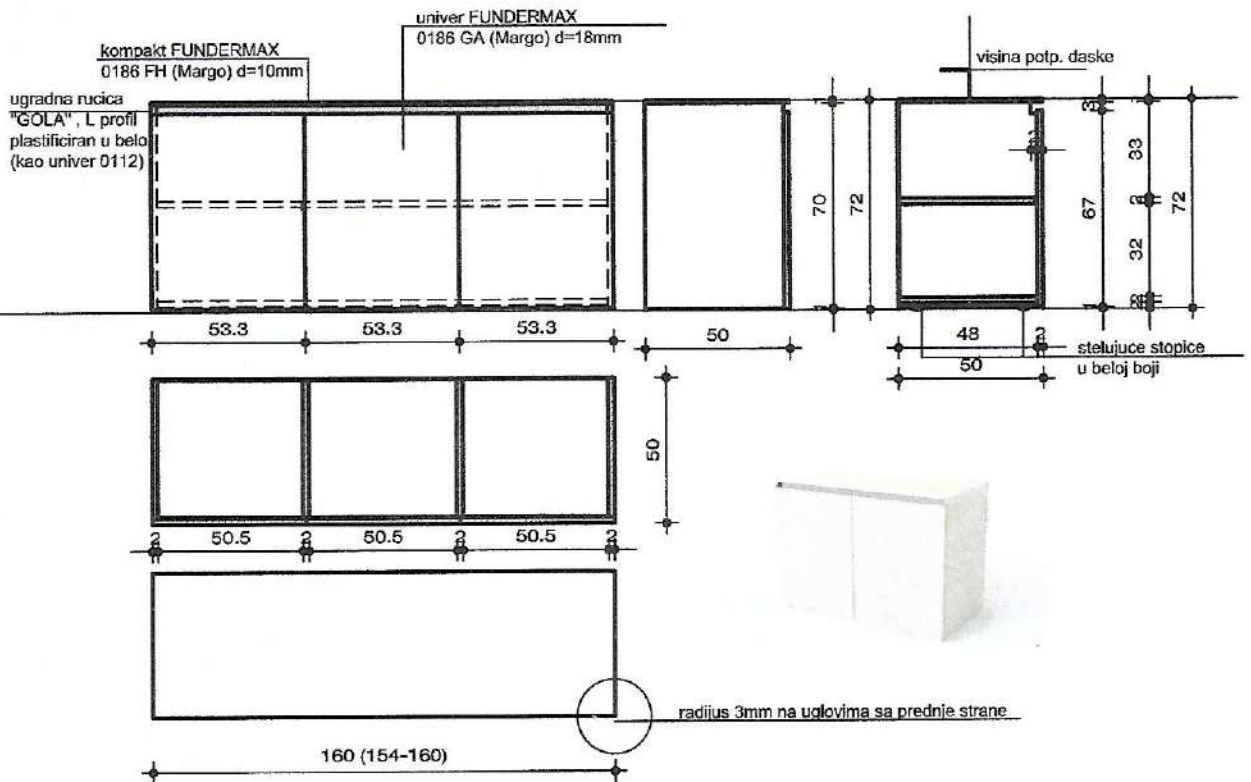

*sve mere kontrolisati na objektu.

ŠEMA ORMANA (sa pozicijama)

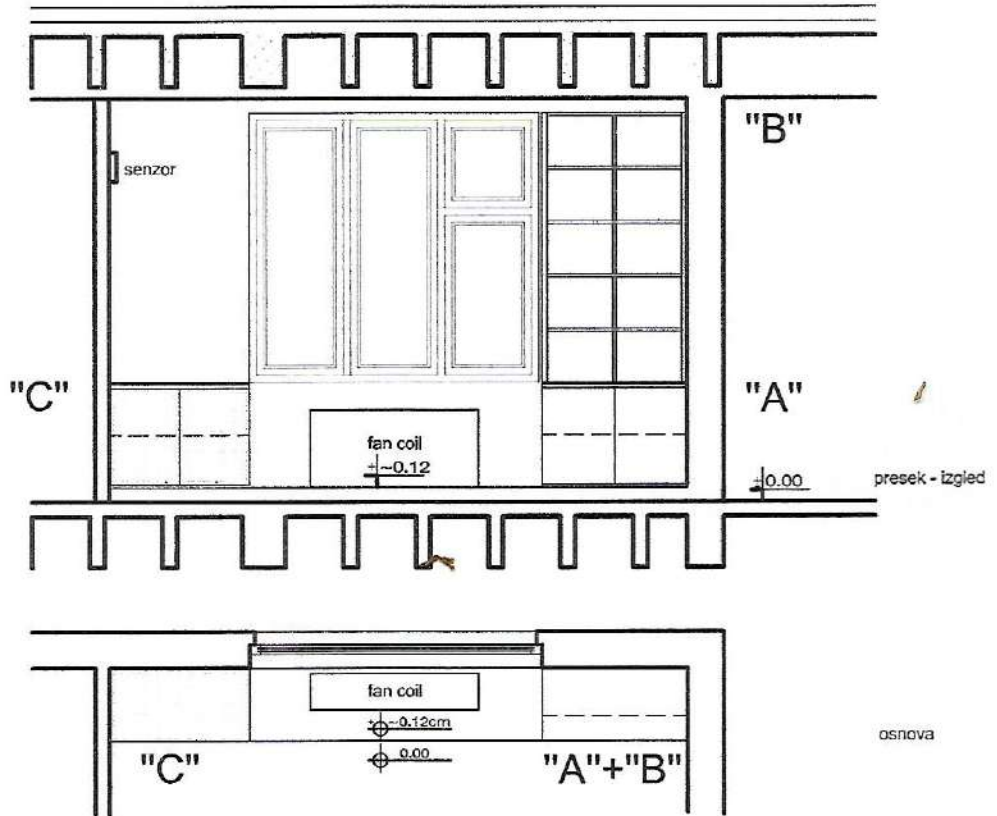

"C2"

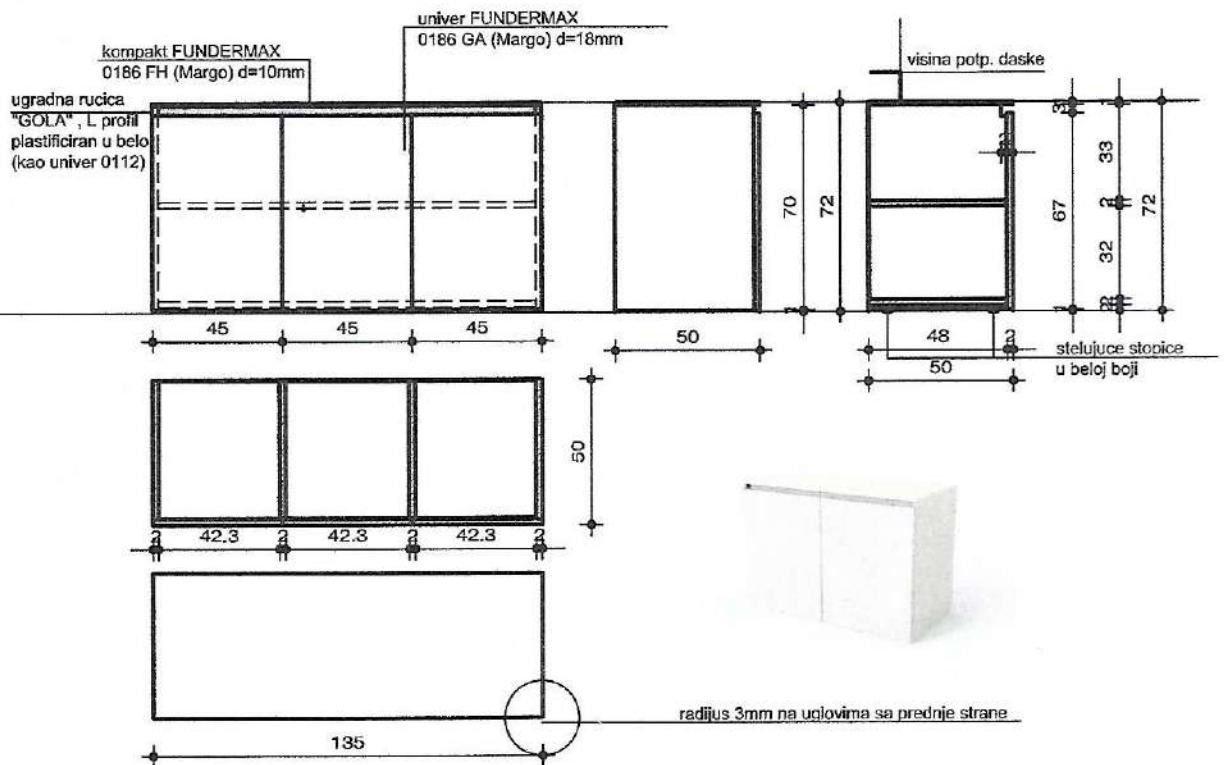

*sve mere kontrolisati na objektu.

ŠEMA ORMANA (sa pozicijama)

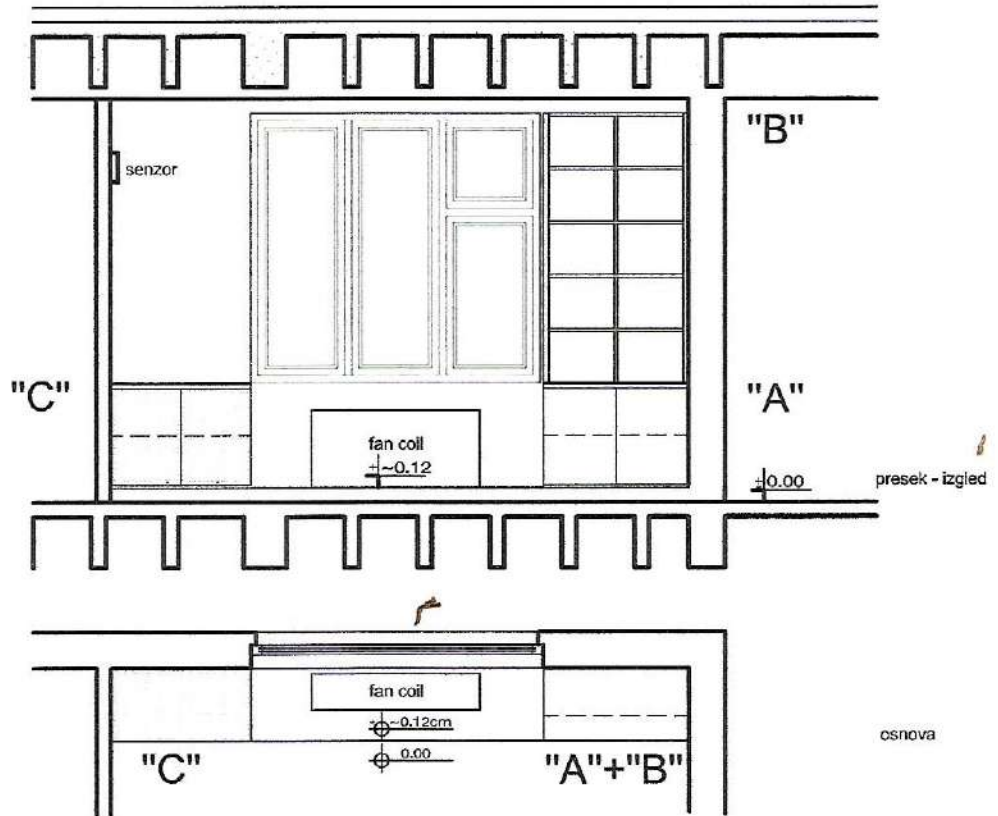

"C4"

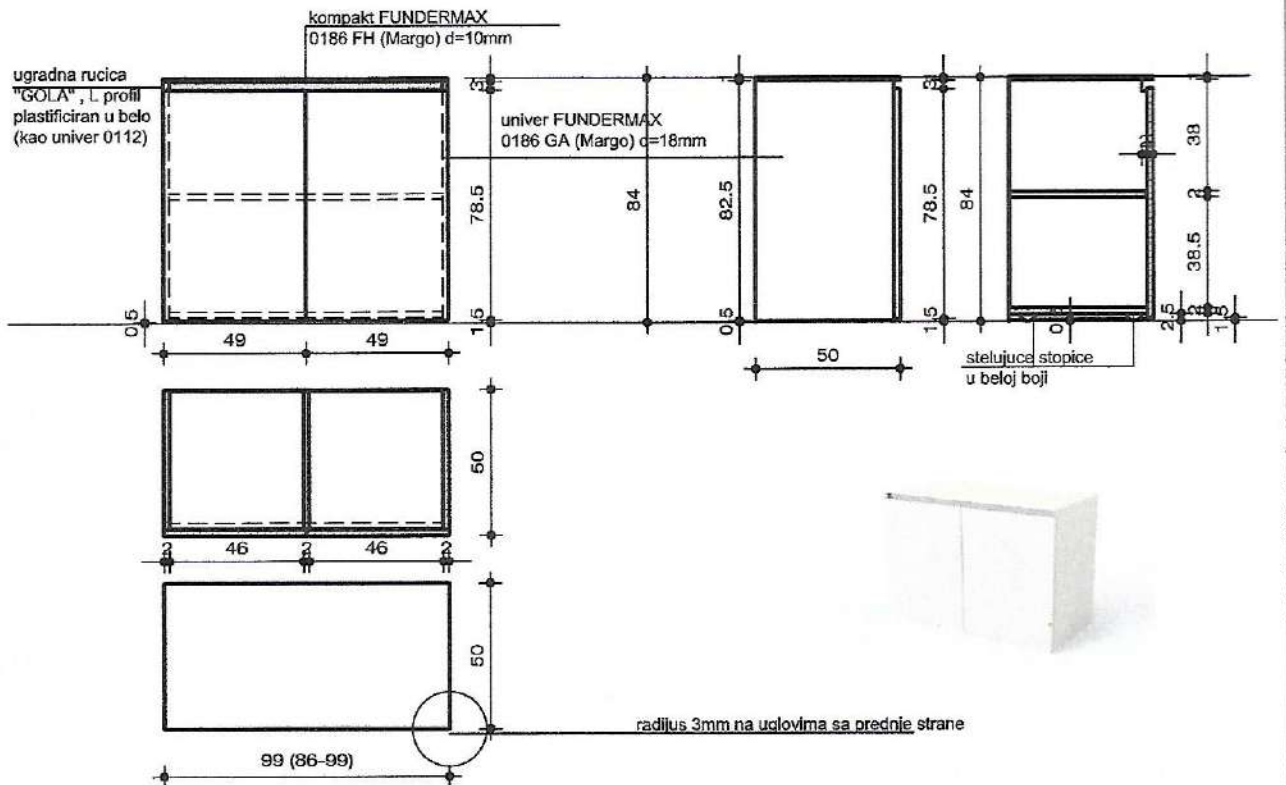

*sve mere kontrolisati na objektu.